



Denne søgbare PDF-fil er downloadet fra min personlige hjemmeside [www.ronlev.dk](http://www.ronlev.dk).

Det er tilladt at dele PDF-filen med andre, da der ikke er ophavsret til titlen.

Besøg [www.ronlev.dk](http://www.ronlev.dk). Måske er der andre af mine flere tusinde artikler og scannede bøger, der har interesse.

Mange venlige hilsener

Claus Rønlev



EYENS  
HISTORISKE HERREGARDE

LOUIS BOBÉ

BRAHE-TROLLEBORG

# FYENS HISTORISKE HERREGAARDE

UDGIVNE AF

WILLIAM NORVIN OG EILER NYSTRØM

---

II

LOUIS BOBÉ  
BRAHE-TROLLEBORG



ODENSE

MILO'SKE BOGHANDELS FORLAG

MCMIX

LOUIS BOBÉ

---

BRAHE-TROLLEBORG



ODENSE

MILO'SKE BOGHANDELS FORLAG

MCMIX



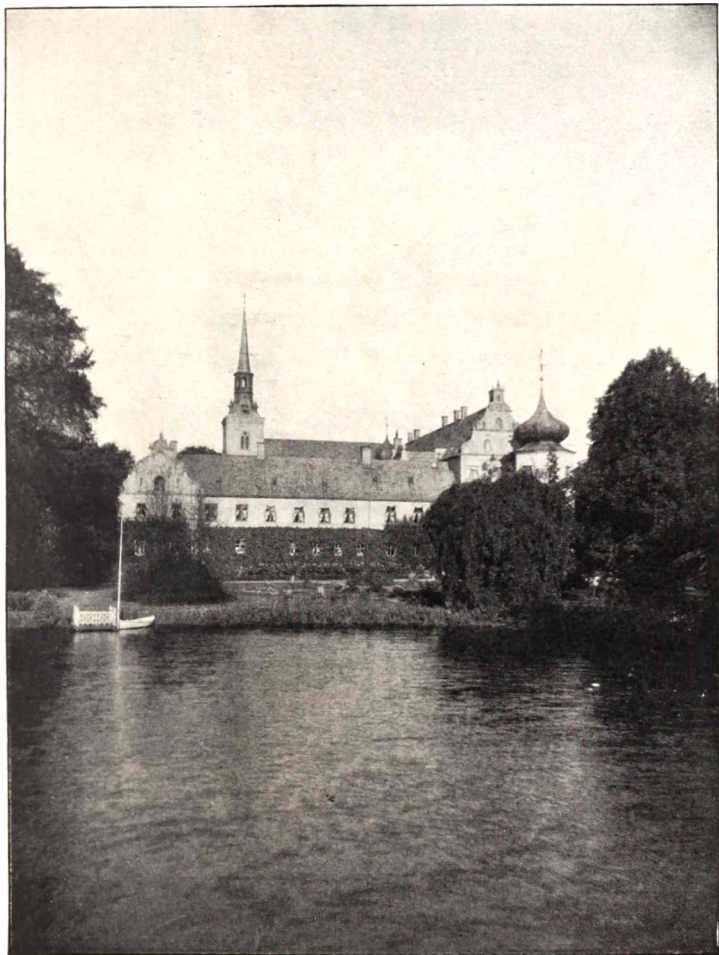

Brahe-Trolleborg, set fra Parken.

## UDGIVERNES FORORD.

---

Blandt Danmarks fornemste Minder om Liv og Færden i svundne Aarhundreder indtager de DANSKE HERREGAARDE en fremtrædende Plads. Hvorledes de sociale Forhold i Fremtiden end maatte forme sig, vil de gamle adelige Sædegaarde, der ligger spredt rundt i Landet Side om Side med Oldtidsminderne og de ærværdige Landsbykirker, ingensinde miste deres store kulturhistoriske Værdi. De giver os ikke blot Forstaaelse af Fortidens Bygningskunst og ydre Levevilkaar, men tillige et haandgribeligt Indtryk af det daglige Liv i de Kredse af Befolkningen, der den Gang efter Forholdenes hele Natur maatte bestemme Udviklingen, og hvis Optræden og Virken saa at sige faldt sammen med Fædrelandets Historie.

Det er derfor ganske naturligt, at den historiske Forskning allerede paa et tidligt Tidspunkt har taget Hovedgaardenes Historie gennem Tiderne op til Behandling, men til Trods herfor foreligger der ikke nu noget Skrift om dette Æmne, der kan siges at være tidssvarende eller blot udtømmende. „Prospecter af danske Herregaarde“ (med Beskrivelser af T. A. Becker og C. E. Secher), der udkom 1844—65, er nu — hvad Teksterne angaar — for store Deles Vedkommende forældet. Indholdet er tillige af højst ulige Værdi; medens der til Beskrivelser af enkelte Gaarde kun vilde være lidet at føje, er andre ganske ufyldstgørende. Endvidere foreligger i sidste Udgave af Traps „Danmark“ korte og instruktive Rids af de enkelte Herregaardes Historie, men disse Rids har af Hensyn til Værkets Omfang maattet gøres saa sammentrængte, at kun de allervigtigste Begivenheder har kunnet finde Plads inden for de givne

*Rammer. Det nyeste Arbejde, der behandler det herhenhørende Æmne, nemlig det af J. C. B. la Cour redigerede store Værk „Danske Gaarde“, der omfatter alle Gaarde indtil en vis Størrelse, har formentlig sin Bortrettigelse som landbrugs-statistisk Haandbog.*

*Udgiverne har derfor i Forening med det Milo'ske Forlag i Odense ment at ville tage den foreliggende Opgave op, foreløbig for Fyens Vedkommende — den Landsdel, der i Forhold til sin Udstrækning frembyder det største Antal historiske Herregaarde. Meningen er at udsende en Række Smaaskrifter, hvert omhandlende en enkelt Gaard, og det vil blive tilstræbt ikke blot at give en Række sagkyndigt udarbejdede historiske Monogramer, men tillige saa vidt muligt at forelægge Indholdet i en Form, der er letlæselig og saa tiltrækkende, at man tør paaregne Interesse fra en større Læsekreds.*

*Billedstoffet i det foreliggende Hefte er af Velvilje for Foretagendet bekostet af Hr. Lensgreve C. E. Reventlow.*

---



# I.

## HOLMEKLOSTER

---

I. 1172—1536

Cistercienserordenens Brødre, der Aar 1172 grundlagde Holmekloster eller Guds Ø (Insula Dei) i en Lavning paa en lille Holm mellem fiskerige Søer og Aaløb, udkaarede til deres Bopladser fortrinsvis afsides liggende Dale, helst i Nærheden af en Sø. „I Dalene“, siger den hellige Bernhard i sin Mindetale over Benediktinerordenens Stifter, „er Frugtbarhed, dér hersker yppig Vækst, dér finder man de fulde Aks, dér vinder man hundredfold Frugt, dér er Ydmyghed og aandelig Fylde. Maatte vi blive i Dalene, kære Venner, og slaa Rod, at vi ikke skal fortørkes eller bevæges af hvert Vindpust!“

I anden Halvdel af det 12. Aarhundrede stod den danske Kirke i uafbrudt livlig Forbindelse med de store og berømte franske Cistercienserklostre i Frankrig. Her levede paa hin Tid Bernhard af Clairvaux, efter hvem Ordenen ogsaa har taget Navn. Hans storstilede Personlighed udøvede en mægtig Indflydelse rundt om i Landene, hvor en lang Række af Klosterstiftelser blev Frugten af hans Gerning.

Blandt de mange fremragende Mænd indenfor den danske Kirke, der valfartede til Clairvaux, er den bekendteste Erkebisp Eskild i Lund (død 1181). Ved hans Mellekomst udvandrede Munke fra Citeaux til Norden og grundlagde det første Cistercienserkloster i Danmark, Herrisvad i Skaane (1144), og dette blev atter Moderkloster for Tvis (Tuta Vallis) i Jylland, Guds Ø eller Holmekloster paa Fyen og Løgumkloster (Locus Dei) i Sønderjylland.

I Modsætning til Franciskanerne og Dominikanerne, der i Overensstemmelse med de strenge Ordensregler levede i Fattigdom, førte Cistercienserne en i økonomisk Henseende betrygget og ordnet Tilværelse ved Indtægterne af Jordens Dyrkning, Fiskefangst og anden Haandens Gerning samt af deres stadigt voksende faste og rørlige Ejendom.

Cistercienserne udmærkede sig fremfor andre Munkeordener som Foregangsmænd paa Landbrugets Omraade. Den Dygtighed og Driftighed, de lagde for Dagen ved Jordens Opdyrkning og Nyttebrug, deres ypperlige Forvaltning af Klostergodset og højt udviklede Kvægavl, Vindyrkning og Fiskeri tjente Lægfolk i alle Lande til Mønster. Om Cisterciensernes Kunstsans og Snille som Bygmestre vidner endnu i vore Dage, selv i deres nærværende forfaldne og forvanskede Skikkelse, de af „Gotikkens Missionærer“ opførte Kirker og Klostre. Andre gode Egenskaber, der gjorde Ordenen velset overalt, var dens vidtudstrakte Gæstfrihed og Velgørenhedssans.

Landklostrene var en Verden for sig, et helt kommunistisk Samfund, hvor Abbeden administrerede, og alle, baade Klosterbrødre og Lægbrødre, arbejdede i en fælles materiel og aandelig Husholdning. Det økonomiske Udbytte af Driften af Hovedlodden og alt, hvad der indkom fra det spredte Bøndergods, tilflød det fælles Samfund. Alle fik det nødvendige, ingen led Nød, og den aandeligt interesserede kunde faa Arbejdsro. Paa sin Vis og efter de Tidens Forhold har Klostersamfundet løst et vanskeligt socialt Problem.

Klostrene ejede ikke alene Jorder, men ogsaa Bøndergods og Huse i Købstæderne, Vand- og Hestemøller, samt hyppigt et indbringende Fiskeri. En vigtig Indtægtskilde var ogsaa det Offer, der ydedes af Kirkegængere, hvorunder hørte de Afladsbreve, der tildeltes Klostrene. Til Indtægterne maa ogsaa regnes Fritagelse for Skatter til den verdslige Øvrighed, Tiendefrihed og andre Privilegier.

Medens det falder let at faa et Overblik over Klostrenes Indtægter, er det ret vanskeligt at komme til Klarhed over deres Afgifter og

Byrder. Ved en Bulle af 1257 blev der tillagt Cistercienserordenen Frihed for Indsamling af Penge til Pavestolen. I Almindelighed paa-hvilede det Klostrene at optage rejsende som Gæster, og ved Cistercienserklostrene var indrettet særlige Hospitier.

Allerede i det 13. Aarhundrede var det Skik, at Kongerne paa deres Rejser gennem Riget gæstede Klostrene.

Muligvis har Gæsteriet dog fra først af været en frivillig Byrde, men længer ned i Tiden har det i hvert Fald udviklet sig til at blive Pligt. Gejstligheden klagede over, at Kronen paabyrdede Klostrene Underhold af Folk, Heste og Hunde, hvilket blev forbudt i Haandfæstninger fra det følgende Aarhundrede. Naar Valdemar Atterdag fritog et Kloster for Gæsteri af hans Folk, Heste og Hunde, skete det kun mod at der blev givet ham Jordegods i Erstatning. I Christiørn I's Haandfæstning lover Kongen ikke at gæste Klostrene til Uskellighed, men efter Kong Hans' Død førtes der Klager over, at Klostrene blev besværede med Gæsteri og Borglejer, saa at Gudstjenesten derved „nederlægges“.

Ifølge jydsk Lov var Klostrene fritagne for Leding af Jord, som de ejede før Laterankonciliet 1215, og ind i det 13. Aarhundrede nævnes som Regel Leding blandt de Byrder, Kongen ved Privilegier fritog Kapitlernes og Klostrenes Fæstere for. I det 15. Aarhundrede var nogle af Klostrene pligtige til at stille Mandskab i Krigstilfælde, og naar Kongen var paa længere Rejser. Under Kong Hans stillede Klostrene tilsammen 245 Mand (1496). Klosterfolkene maatte gøre Tjeneste til Hest og til Skibs, de skulde møde med Harnisk og Værge og holde sig selv med Kost.

Om Holmeklosters Historie vides, navnlig i de første tre Aarhundreder af dets Tilværelse, udover Navnene paa nogle Abbeder, saa godt som intet. Klosteret kom meget tidligt bort fra Kronen; dets Arkiv, af hvilke Rester endnu fandtes paa Brahe-Trolleborg i anden Halvdel af det 18. Aarhundrede, er fuldstændig gaaet tabt. Adskillige Meddelelser, hentede fra nogle ukritiske Optegnelser af Th. Bircherod, knyttes

fejlagtig til *Insula Dei*, men vedrører i Virkeligheden *Locus Dei* (Løgumkloster). Dette gælder maaske ogsaa den bekendte Angivelse om Klosters Brand 1243. Hos Petrus Olai hedder det, at Klostret Guds Ø, grundlagt af Rudolph, blev ødelagt af en Brand i nævnte Aar, men andet Steds nævner han Biskop Radulf som Stifter af Løgumkloster. Af tvivlsomt Værd er ogsaa en Notits af uoplyst Herkomst: Klostret skal forud (d. v. s. før Branden) have staaet ved en Sø eller et Kær, som kaldes Svends Kær (*Piscina Svenonis*). Gaar dette virkelig paa Holmekloster, kunde man tænke paa Mølleaaen, der ved Brahe-Trolleborg løber ud i den lille Slotssø.

At ville henføre Klosters oprindelige Beliggenhed til Nørresø, paa det nuværende saakaldte Rantzausholm — indtil for kort Tid siden en lille Ø, men nu landfast — er sikkert ganske urigtigt. Her har antagelig i Henrik Rantzaus Tid, i Lighed med den paa Afb. 9 i Slotssøen liggende Ø, været en i Reduteform anlagt Holm, hvor der har været et Lysthus eller en Pavillon af den Art, som H. Rantzau yndede. Gentagne Gravninger i nyeste Tid har i det bakkede Terræn paa Øen tæt under Jordens Overflade lagt Stensætninger fri, der dog ikke tyder paa noget Bygningsanlæg af massivere Art.

Klosters første Abbed var Hr. *Thomas* (Thomas, Abbas de *Insula Dei*), der 1175 bekræftede Kong Valdemars Gavebrev til St. Knuds Brødre i Odense. Et Aarhundrede senere nævnes Klostret i et Pavebrev (1281), hvori det overdrages Abbeden i Holmekloster og Prioren for Prædikebrødre i Odense at undersøge, hvorvidt Prior og Munke i Odense havde betalt den skyldige Korstogstiende, og hvis saa var, at løse dem af Pavens Band, hvortil de paa Grund af Forsømmelsen var hjemfaldne. Noget senere (1291) nævnes Klostret i Lave Lavesen Litles Testamente, hvori det blev betænkt med en Gave. 1329 gav Paven Abbeden i Holmekloster sammen med Prioren Befaling til i hans Navn at overgive Abbeden i Sorø alt det Fru Valborg tilhørende Gods.

Atter hengaar et Aarhundrede, uden at man har egentlige Efterretninger om Klostret. I Midten af det 14. Aarhundrede levede, ifølge

Hamsfort, i Holmekloster en Abbed ved Navn *Bo*, der nød stor Anseelse paa Fyen. 1447 nævnes Abbed *Jacob*, men allerede 1453 forekommer Abbeden *Mads Amundsen* (Matz Amendtzøn). 1466 møder Abbed *Peder* som Vidne paa Landemodet i Odense i en Strid mellem Hr. Eggert Frille og Niels Lykke om Bøgeskoven i Rynkeby Sogn. En af hans nærmeste Efterfølgere var Abbed *Tuve*, hvis Gravsten endnu ses i Kirken. Paa Stenens Midterflade er udhugget Abbedens Skikkelse i fuld Figur med Stav og Bog; Hovedet hviler paa en Pude. I Hjørnerne er anbragt Evangelistsymbolerne. Langs Siderne af Gravstenen læses:

ABBATIS DOMINI LOCUS EST TVMBAQVE TWONIS,  
 ROSKYLDIS GENITI PAX BONA MENCES EI.  
 ANNO DOMINI MCD . .

I dansk Oversættelse lyder Indskriften (Distikon): Dette er Hvilested og Grav for Hr. Abbed Tuve, født i Roskilde. God Fred være hans Løn. Aar efter Guds Byrd 14 . . (Mences fejlagtig for Mercus). Aarstallet er ikke udfyldt, og Stenen, der viser hen til Tidsrummet 1470—80, er vistnok sat i Abbedens levende Live. Man tør derfor gaa ud fra, at han er den Abbed Tue, der forekommer 1489, nævnes 1498 i det af Kong Hans til Klostret udstedte Laasebrev og som endnu levede 1500 (værdige Fader og hæderlige Herre, Hr. Abbed Tue, Abbed i Holmekloster).

Den sidste Abbed var uden Tvivl *Thomas Laurendssøn*, der sammen med de menige Konventsbrødre 1527 til Fru Kirstine Gregersdatter Ulfstand, Carl Bryskes til Flinholm, mageskiftede en af Klostrets Gaarde i Gundestrup, Hundstrup Sogn, mod en Gaard i Kingstrup i Gjelsted Sogn. Ved Mageskiftebrevet (paa Pergament) hænger Abbedens Segl i Voks, fremstillende en Abbed med Stav, trædende paa en Drage. Seglets Omskrift lyder: *Sigillum dominis iohannes abbatibus insule dei*.

I Forbindelse hermed kan bemærkes, at der 1868 ved Udhugning af nye Vinduer i Klosterkirken i den nordre Kirkemur fandtes et Abbeds-signet af Messing, fremstillende en Abbed med Stav og Bog, med

Omskriften: Sigillum abbatis de insula dei. I Øskenen paa Bagsiden er ved et bevægeligt Led fastgjort en  $8\frac{1}{2}$  Tomme lang, i den øvre Ende afbrudt Messingkjede.

Af Holmeklosters Inventargenstande er endnu bevaret den gamle Granitdøbefont, og et legemsstort, smukt, udskaaet Trækrucifiks fra Tiden omkring 1500, der nu er henstillet paa Altret i Fjenneslevlille Kirke. Iøvrigt vides Kirkekarrene ved Reformationens Indførelse at

være afgivne til Graabrødrekirken i Odense.

Er der saaledes kun levnet faa skriftlige Vidnesbyrd om Holmekloster, fortæller til Gengæld med saa meget større Vægt og med en egen veltalende Anskuelighed endnu den Dag i Dag de bevarede Dele af Munkenes Kirke og det allermeste af deres Bolig om det Liv, der for mange Aarhundreder siden levedes paa dette Sted, bag brede Mure og under stærke Hvælvinger. Bygningerne har ikke blot dannet en ydre Ramme om den Klosterkultur, der var til

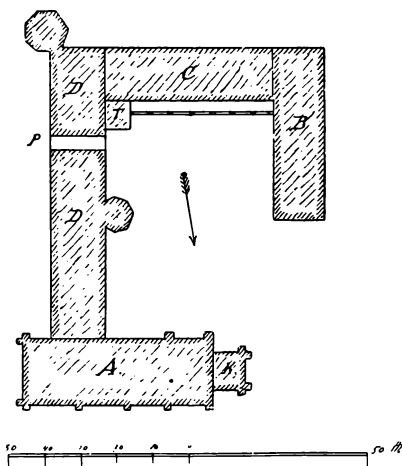

1. Grundplan af Brahe-Trolleborg.

Huse i dette fynske Cistercienserabbedi og hvorved de er historisk værdifulde for Nutiden. De er selv et levende Udtryk for denne Kultur og dens Ydeevne og taler til os om Bygningskunstens mangfoldige Skønhedsværdier.

Hvad der er tilbage fra Klostertiden, er ganske godt gemt indenfor det nuværende Brahe-Trolleborg Slot og dets Kirke. Ombygninger og en moderne, velment, men historisk og kunstnerisk ganske uforsvarlig Restauration har fjærnet alle ydre Spor af Munketid og Middelalder.

Anderledes inde i Gaardens Bygninger. Der kan man endnu færdes i hvælvede Pillesale, overalt er man i de to Stokværk af Brahe-Trolleborgs Fløje (se Afb. 1) indenfor de gamle Ydervægge fra Klostertiden, og ovenover Kirkens Hvælvinger staar et endnu temmeligt uberørt Parti af den gamle Klosterkirke.

I Kirken og de tre Fløje har man altsaa det gamle Klosteranlæg bevaret i sine Hovedtræk. Det er ovenikøbet det bedst bevarede Cistercienserabbedi i Danmark og har derfor Interesse langt ud over det almindelige. Som saa ofte ved middelalderlige Klosteranlæg dannede Bygningerne ogsaa her et firfløjet Komplex omkring en Gaard (Fratergaarden). Den har dog næppe været helt lukket; i al Fald har de 1909 foretagne Udgravninger ikke kunnet bevise, at Vestfløjen har været længere. Forbindelsen med Kirken kunde ogsaa kun være sket ved en Vinkelbygning (jvfr. Afb. 8), og en saadan har ingen paaviselig Sandsynlighed for sig. Gaarden maa have været aaben mod Nordvest, dog rimeligvis lukket af en Mur, som den endnu ses paa den førnævnte Plan. Klostergaarden har i saa Fald alligevel været, hvad den skulde være, et heget og fredeligt Sted, hvortil ingen uvedkommende fik Adgang uden særlig Tilladelse. I Fratergaarden ligger endnu Munkenes Brønd, uundværlig i deres daglige Liv, Midtpunktet i det hele Anlæg og i sig selv et smukt og samlende Symbol.

Det afsondrede i Klosterlivet havde faaet sit tydelige Udtryk gennem selve den til Klostret valgte Plads. Ved at slaa sig ned paa „Holmen“ havde Brødrene villet sikre sig en uforstyrret og fredelig Tilværelse, og sikkert har de ogsaa været betænkt paa mulige Ufredstider. Mod Vest, Syd og Øst synes Klostret da ogsaa at have været omgivet af Sø, Vandløb eller Sump. Kun mod Nord har Klosteret staaet i Forbindelse med Omverdenen, men dog skilt fra den ved en Mur. Det er meget sandsynligt, at den paa Afb. 7 afsatte Mur er den gamle Klostermur, og Porten selve Klosterporten. Mange Grunde taler i al Fald for, at Hovedindgangen til Klostrets egentlige Enemærker har været fra denne Side. Herfra har Egnens Folk, for-

nemme Gæster, som Konger og Bisper, mere eller mindre velkomne Ordensbrødre og alskens vejfarende Folk søgt til Klosteret, hver i sit Ærinde. Ad denne Vej er Klostrrets Bønder dragne ud og ind. Agende, gaaende og ridende har en stadig Strøm af Mennesker Aar ud og Aar ind, Aarhundrede efter Aarhundrede her søgt til og fra Holmekloster.

Hvorledes de ældste Klosterbygninger her set ud, derom ved man intet. Længere tilbage end til det femtende Aarhundrede — det sidste før Reformationen — gaar de bevarede Klosterbygninger ikke. De tre Fløje var alle lige høje og byggede i to Stokværk med hvælvede Kældere under en Del af Vestfløjen. Tredje Stokværk over Østfløjen, det saakaldte „blaa Hus“ eller „Kaj Lykkes Hus“, og Taarnene er først komne til i Begyndelsen af det syttende Aarhundrede. De var alle — ligesom Kirken — byggede af store røde Mursten. Røde var Murene, røde var Tagene, og malerisk har Holmekloster taget sig ud, som det laa ved den lille Sø. I al deres Simpelhed har Bygningerne alligevel haft en ganske egen Karakter. Der har været noget tungt over dem, men samtidig Alvor og Kraft, og de høje Gavle har givet dem Rejsning. Endnu før sidste Restavration stod den oprindelige Sydgavl af Vestfløjen (Afb. 8) med sine morsomme Blændinger, hvis Spil af Lys og Skygge har givet de ellers noget dystre og mørkladne Bygninger Liv og Farve. Middelalderens Bygmestre yndede jo at pynte de høje Gavle med Blændingsmønstre. Det tunge Murstensmateriale tvang dem til paa saa mange Maader — som ogsaa ved Holmeklosters Bygninger — at slaa af paa Fordringerne til det dekorative, men her gav Materialet i sig selv fornøjelige og vekslende Motiver.

En Besynderlighed ved dette Kloster er, at det ganske har manglet den Klostergang, der ellers plejer at løbe langs Fløjenes Gaardside. Af Fløjene har den østlige, den der stod i saa nøje Forbindelse med Kirken, utvivlsomt været den stateligste og samtidig den, hvori de ideelle Sider af Klosterlivet har været koncentrerede. I dens Midterparti findes endnu i nederste Stokværk hvælvede Pillesale og den



nedenstaaende gengivne Afbildning (Nr. 9) lader formode, at næsten alle Fløjens Rum har haft Hvælvinger.

Nærmest Kirken maa man søge Sakristi og Klædekammer, det hørte halvt om halvt med til selve Kirken. Længere mod Syd, i en af de midterste Sale, har, ifølge al Cisterciensertradition, Kapitelsalen ligget. Den var egentlig Klosters Hjerter, hvor alt af Betydning for Munke-samfundet foregik. Her holdtes Møder af de ledende i Klostret, her samledes Brødrene hver Morgen til Indvielsen af Dagens Gerning med Oplæsning af Skriften eller af Ordensreglerne, og her modtog man fornemme Gæster og traf tit vigtige politiske Afgørelser. I et andet af denne Fløjs brandsikre Rum kan man tænke sig Bibliothekets eller Librariets Plads. I Østfløjen er det maaske ogsaa rimeligt at søge Abbedens Celle, hvor Traadene i en stor og mangesidig Virksomhed løb sammen. I andet Stokværk, umiddelbart ved Kirkens Kor og med Adgang til dette laa altid Sovesalen (Dormitoriet), for at Brødrene uden

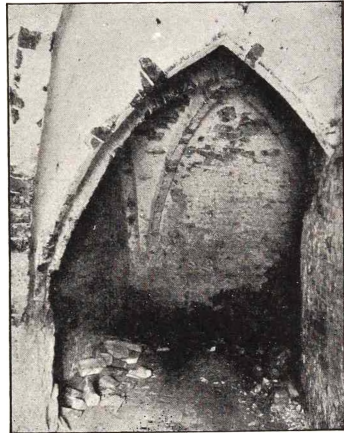

2. Hvælving i østre Fløj.

Besvær ved Nattetide kunde komme ned i Koret for Nattemessens Skyld. I denne Bygning har man, et Par Alen under Jorden, Gang efter anden, endnu for faa Aar siden fundet Skeletter, liggende paa tværs af Murene, og her har altsaa været den ældste Begravelsesplads for Munkene.

I Vestfløjen viser den hvælvede Forraadskælder med Brønden, at Klostret her har haft sin Økonomilejlighed. I en Synsforretning fra 1558 omtales Salt- og Ølkældereren. Her har sikkert ogsaa Bryggeret, som omtales sammesteds, haft sin Plads. Men desuden maa saa uund-

værlige Rum som Bageri og først og fremmest Køkkenet (Stegerset) søges i Nærheden af Forraadskælderen, og altsaa i Vestfløjen eller den tilstødende Del af Sydfløjen. Køkkenet laa altid saa langt som muligt fra Kirken, for at Madlugten ikke skulde naa den. I Nærheden af Køkkenet maa Spisesalen, Refektoriet, have haft sin Plads. Det kan meget vel have været den smukke, høje, hvælvede Pillesal sydligst i Vestfløjen, hvor de fornemst murede Hvælvinger i hele Klostret findes. Man kunde med Føje vente, at Kapitelsalen maatte være den smukkeste udstyrede, men dette var ingeniunde altid Tilfældet; nok saa ofte var det Spisesalen. Herskeren over hele denne Del af Klosterkomplekset, Kældermesteren, har tilligemed sine undergivne holdt til i et eller flere af de herværende Rum.

Den øvrige Plads har været optaget af Munkenes Celler, hvor de i Ro og Fred kunde dyrke litterære og videnskabelige Sysler, uforstyrrede af Fælleslivets Uro. Cellerne har efter almindelig Skik og Brug antagelig ligget i Bygningernes andet Stokværk. Desuden maa der have været Lokaler til forskelligt Brug som f. Eks. Sygesale.

Det stadige Rykind af Gæster betingede ogsaa Tilstedeværelsen af Gæstestuer (Herberger) foruden Værelser til særlig fornemme rejsende. Muligt er det, at flere af disse Rum kan have ligget i særskilte Bygninger udenfor Hovedkomplekset. De er i saa Fald ganske forsvundne og har rimeligvis været af en lettere Konstruktion. De to smaa Bindingsværksbygninger, der ses paa Prospektet af Rantzausholm fra 1590 (Afb. 7) Øst for Gaarden, har muligt været bestemte for Gæster og Lægbrødre, hvis de da overhovedet stammer fra Klostertiden.

Den økonomiske Forudsætning for Klostrets daglige Forplejning af dets Beboere og Gæster var en stor og vidtudstrakt Landbedrift. Først og fremmest skulde Hovedlodden passes, og dette krævede en Ladegaard, og maaske er den lange Bindingsværksbygning paa Prospektet fra 1590 selve Klostrets gamle Ladegaard, der ogsaa omtales i Synsforretningen fra 1550. Af Vigtighed var fremdeles Møllen, og paa samme Afbildning ses ogsaa Klostrets gamle Vandmølle. At der endelig ogsaa

har været drevet et udstrakt Fiskeri, siger sig selv, især Faste-tiden krævede mange Fisk. End-nu kan paavises de til et fuld-stændigt Fiskeri nødvendige syv Karpedamme.

Kunde der for Holmeklosters gejstlige Beboere være Fristel-ser nok til mere end tilbørligt at gaa op i verdslig Travlhed, Kirkens Tjeneste var dog en Hovedfaktor i deres Liv. Kir-ken var en Del af deres Hus. Fra Kirke til Kloster og fra Kloster til Kirke var Brødrenes daglige Gang. Dens Klokker lød ustandseligt over deres Ho-veder. Nu staar af Munkenes gamle Kirke kun den midterste Del, det gamle Midtskib med Kor.

Som de i Aar (af Cand. mag. Vilh. Lorenzen og Arkitekt P. Holsøe) foretagne Udgravninger og Opmaalinger af Kirken har godtgjort, havde den nuværende

Brahe-Trolleborg Kirke tidligere tre Skibe. Store spidsbuede Arkader førte fra Hoved- til Sideskibene. Koret selv var kun enskibet og dannede Fortsættelsen af Midtskibet, der hævede sig højt op over de lavere Sideskibe, hvis skraa Tage stødte til det ved Underkanten af Overkirkens Vinduer. Ovenover de nuværende lave Hvælvinger ser man indefra disse Vinduer. Paa Nordsiden og i Vestgavlen sidder i hvert

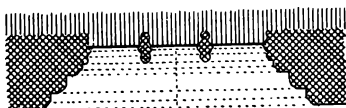
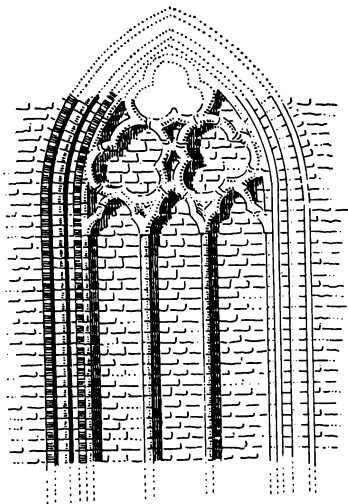

Plan.

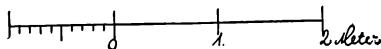

3. Kirkevindue, tegnet af P. Holsøe.

af de fem Fag tre høje, spidsbuede Vinduer, hvoraf det midterste er højest (Afb. 4). Deres Former er paa en Gang elegante og djærve. Paa Nordsiden sidder der i hvert Fag kun ét enkelt, stort, ualmindeligt smukt, spidsbuet Vindue med murede Stave og Mønsterinddeling (Afb. 3). De er de bedst bevarede og finest udførte gotiske Vinduer i Danmark. Overhovedet maa man i dette Parti af Kirken beundre det glimrende Murerarbejde, der her er ydet. Kirkens Indre har været bestemt til at overhvælves, men det er aldrig sket, hvorfor, lader sig nu ikke afgøre. Grunden maa vel snarest søges i manglende Kapital, thi ogsaa for et Gods som Holmekloster kunde der komme daarlige Tider. En Vindeltrappe, hvoraf der er tydelige Spor i den nuværende Kirkes nordvestlige Hjørne, skulde føre op under Kirkens Tag.

Højt og slankt har dette Kirkerum været, med skønne Perspektiver i det tredelte Skib. Det har oprindeligt staaet med Stenenes naturlige, maleriske røde Farve og derved faaet noget alvorligt, stemningsrigt over sig af en ganske anden Karakter end Stemningen i den nuværende, nøgternt hvidkalkede, men unægtelig lysere, Brahe-Trolleborg Kirke.

Høj og statelig har denne Klosterkirke været i sit Ydre, lerrød fra Sokkel til Tagrygning, ragende op over de dog ret anselige Klosterhuse. Smukkeste var Korgavlen med to- og tredelte Vinduesgrupper og rige Blændinger som den stod før sidste Restauration. Vestgavlen var derimod mere tarveligt udstyret. Dens enkle Blændinger og Tandsnitskifter ses endnu inde fra det moderne Taarn. Naar Koret sluttes med flad Altervæg — uden den arkitektonisk virkningsfulde Korrunding (Apsis) — er det i god Overensstemmelse med Cisterciensernes strenge Byggeregler. De forbød ogsaa Taarn, og Kirken har paa Taget kun haft en Tagrytter til Klokkerne, men denne har paa en behagelig Maade brudt den lange Taglinje og givet den høje, langstrakte Bygning et naturligt Samlingspunkt.

Ejendommeligt er derimod Mangelen paa Tværskib og Kapeller, der hører til ved ældre Cistercienserkirker (Sorø, Vitskøl, Løgum). Ved Gravningerne 1909 er der fundet Spor af et ældre Kirkeanlæg med

Antydning af Tværskib. Fra denne Kirke synes ogsaa de to romanske Gravstene (nu i Taarnet) at hidrøre\*).

Denne enklere Type hænger sammen med, at denne Kirke uden Tvivl er Danmarks yngste Cistercienserkirke og bygget efter yngre Tiders Byggepraksis. Den er opført i en tidlig gotisk Stil med Gotikkens Krydsribbe-Hvælvinger og spidse Buer, med Stræben efter Højde og Lys i Rummet, efter Slankhed og Finhed i Former. Den er i sit arkitektoniske Væsen beslægtet med baade St. Nikolaj i Svendborg og St. Knud i Odense, men staar midt imellem dem, yngre end St. Nikolaj, ældre end St. Knud. De tre Kirker betegner i det hele taget Udviklingen af Gotikken paa Fyn. Holmekloster Kirke, som den nu kendes, er opført i sidste Halvdel af det 13. Aarhundrede, næppe før o. 1275.

Et aneligt Skue har Holmekloster frembudt i sine Velmagtsdage før Reformationen rev det hele ud af Klosterfolkernes Hænder og indtog det under Kronen. Meget er gaaet til Grunde af, hvad de taalmodigt havde muret op, men det, der er tilbage, er dog tilstrækkeligt til levende at minde Nutidsmennesker

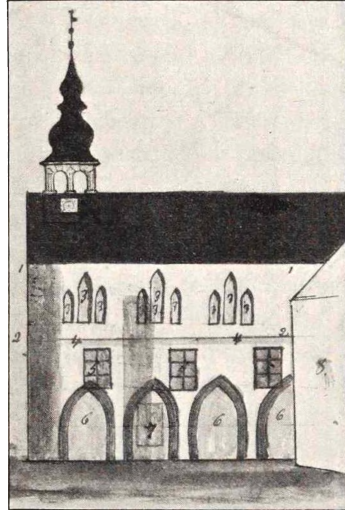

4. Rids af Kirken  
før den sidste Ombygning.

\*) Paa den ene af disse Gravstene ses en Korsstav, fra hvis Hovedstamme der udgaar Blade. Langs ad Stammen under Korset findes følgende, ikke fuldt læselige Indskrift: HIC. JACET . . . I TVKI SVN. I det tredje Ord har der været fire, højst fem Bogstaver, der nærmest synes at maa læses GETI. Den anden romanske Sten viser i Midten en Stav uden Korsarm, hvori en nu tilintetgjort Indskrift har været hugget, kun et Par Bogstaver lader sig skimte forned. Fra Stenens Yderside krummer der sig Blade ind imod Staven, og mellem disse Blade ses paa den øvre Del smaa kredsrunder Figurer (J. B. Løffler).

om en Tid og en Kulturform, der nu er et forlængst tilbagelagt Stadium, men som i sin Tid har haft Livets og Historiens Ret.

## II. 1536—1568.

Ved Reformationens Indførelse i Danmark 1536 delte Holmekloster Skæbne med de øvrige Klostre i Landet, at blive inddragne under Kronen. Her som paa andre Steder fik dog Munkene Tilladelse til at forblive paa Klostet til de efterhaanden uddøde.

Allerede to Aar senere blev Klostret overdraget som Pant til en rig holstensk Herremand for en Pantenum af 9000 Mark lybsk. I 1538 pantsatte Kong Christian III til *Clemens von der Wisch* og dennes Arvinger Kronens Kloster Holmekloster, hvilket han „med al dets Herlighed, Bønder, Tjenere, Rente og Rettighed skulde nyde, bruge og beholde mod at gøre Kongen og Riget tilbørlig Tjeneste deraf og besørg de Munke, som udi samme Kloster ere, deres Nødtørf og Underholdning til Klæde og Føde.“ Det paalagdes ham at holde Klostrets Bygninger vedlige og ikke lade dets Skove forhugge til Upligt.

Kun et Aar havde *Clemens von der Wisch* Holmekloster i Pant; i April 1539 overdroges det paa samme Vilkaar som Pantelen til *Christoffer Johansen Lindenov* til Drenderup og Fovslet.

Ved Skøde af 8. Maj 1541 afhændede Kong Christian III Holmekloster med alt tilliggende Gods, Herlighed og Rettighed til *Jacob Hardenberg* til Sandholt.

*Jacob Hardenberg* var ældre Broder til den mere bekendte Ejler Hardenberg. Efter Faderen arvede han Hvedholm og fik i sit første Ægteskab med Edel Bille Torbensdatter Gaardene Sandholt og Arreskov. Af Christian II. blev han 1523 beskikket til Befalingsmand paa Fyen og forlenet med Nyborg og Hagenskov. 1527 fik han Faaborg By og 1532 det derværende Helligaandskloster i Forlening. Under Grevefejden erklærede han sig for Hertug Christian, men maatte aflægge Troskabseden til Grev Christoffer, efter at denne havde besat Fyen.

I Begyndelsen af det følgende Aar blev han ført fangen til København; derfra til Malmø og senere til Meklenborg. Efter Københavns Overgivelse kom han paa fri Fod, men var i flere Aar i Unaade hos Kong Christian, indtil han 1540 optoges i Rigsraadet og blev forlenet med Vordingborg. Aaret efter fik han ogsaa Næsbyhoved og blev beskikket til Stiftslensmand paa Fyen.

Klostrets Gaarde og Jorder, som de opføres i den 1541 affattede Jordebog, er saa temmeligt de samme, der endnu hører under Baroniet Brahe-Trolleborg, men desuden ejede Klostret en Del over Syd- og Midtfyen spredt Strøgods, som i Tidens Løb er bleven afhændet. Ialt omfattede Klostret 125 Gaarde, en øde Gaard og 7 Bol, regnet til 964 Tdr. 6 Skpr. 1 Fjerdingskar Hartkorn. Haagerup, den største By under Holmekloster, omfattede 22 Gaarde, større og mindre, og dette Antal har holdt sig lige op til Nutiden. Grønderup er opført med fem Gaarde og et Bol, Gjørup med 5 hele og 5 halve Gaarde samt tre Huse eller Bol, og Fleninge med 5 hele og 3 halve Gaarde. I Nybo laa to hele og to halve Gaarde samt en meget stor Gaard, der gav 30 Skpr. Rug, 36 Skpr. Byg og 120 Skpr. Havre. Nybygtaarde bestod kun af to Gaarde og et mindre Bol, i Fagsted laa 4 Gaarde. Brendelydinge er ligesom Lydinggaarde anført hver med fire Gaarde.

Foruden de tre gamle Nabogaarde, Sølvbjerg, Gjellebred og Krogsgaard laa der til Klostret flere Skovsteder, omsluttede af udstrakte Oldenskove, Besiddelsens største Indtægtskilde. Torpe, Røjlegaard og Stenhuset er forlængst forsvundne. Gjellebred er den nuværende Skovridergaard Ditlevslyst, Gamle Egneborg, der oprindelig skal have været en jordeggen Gaard, blev nedlagt og nedbrudt 1889. Nær ved denne laa Gaardene Møgelrød, forsvunden før 1647, Kostenborg, Piben (Munkepiben) og Nosseberg, alle nedbrudte 1728, samt Fiskerup (i Egeskoven) nedbrudt 1807.

Endelig hørte til Holmekloster paa Avernakø Munkeby (Munkeø), der den Gang som nu bestod af 5 Gaarde. Den blev 1661 pantsat til Otto Krag paa Egeskov og ikke senere indløst.

Ved Jacob Hardenbergs tidlige Død i Juli 1542 tilfaldt Holmekloster sammen med hans øvrige Ejendomme hans Enke *Sophie Lykke*, Datter af Rigsraad Peder Lykke til Hverringe. Fru Sophie Lykke ejede de fremragende Egenskaber, der ikke sjældent findes hos hin Tids Damer af den gamle danske Adel, Foretagsomhed, Myndighed og administrativ Dygtighed, men tillige har hun efterladt sig et mindre godt Navn ved sin Trættekærlighed, Haardhændethed og Pengegridskhed.

Disse uheldige Egenskaber træder frem i hendes Forhold til alle, lige fra Kongen ned til den ringeste Bonde. I stor Stil viste hun sin Lovstridighed ved paa Trods af Recessen at drive en betydelig Handel med Stude. Af en Række mindre Retssager rejste mod hende, synes det at fremgaa, at hun havde en alt andet end ren Samvittighed. Snart beskyldes hun for at have tilbageholdt Værdisager, som en Adelsmand havde givet hendes afdøde Mand i Forvaring, snart sigtes hun for med Urette at have tilranet sig en Eng, ligesom hun ogsaa stævnedes for Misligholdelse af indgaaede Forpligtelser overfor Handelsmænd.

Det var dog først hendes Forhold til Holmeklosters Gods og Tjenere, der for Alvor paadrog hende Kongens Unaade. I Skødet, hendes afdøde Ægtefælle havde faaet paa denne Ejendom, forekom bl. a. den ret almindelige Bestemmelse, at Kronen forbeholdt sig Retten til Genkøb, samt en Paamindelse til Køberen og hans Arvinger om at holde Godset vedlige og ikke lægge det øde. Datidens Adelsmænd brød sig i Reglen fejl om saadanne Forskrifter og raadede efter eget Forgødtbefindende over Ejendommen i Tillid til, at Kongen ikke vilde gøre Brug af Retten til at genindløse det. Saaledes ogsaa Fru Sophie Lykke. Det var derfor et meget usædvanligt Tilfælde, at Kongen uden videre lod hende fratage Godset. I Marts 1551 fik Rentemester Eskil Oxe Kongebrev paa at indløse Holmekloster fra Fru Sophie Lykke for den Sum, hendes afdøde Mand havde forstrakt Kongen derpaa, og beholde det indtil det afløstes fra ham. Indtil videre skulde der indsættes en Foged, som fik det Hverv at opkræve alle Afgifter og øvrige Indtægter. Faa Dage



senere blev Sophie Lykke ved aabent Brev underrettet om Kongens Beslutning.

Klagerne over hendes mislige Godsstyrelse var følgende. Bønderne havde først paa Nyborg Slot besværet sig til Kongen personlig over, at hun havde forandret deres Smørskyld fra halvanden Otting til to, samt betyngtet dem med utilbørligt Gæsteri om Høsten og anden ubekvem Tid paa Aaret. For at straffe dem for deres Kæremaal hos Kongen, havde hun tvunget dem til at give sig baade Øksne og Penge. Senere gentog Bønderne deres Besværing i Assens og førte den senest frem for Rettertinget. Endvidere havde hun nedrevet Huse i Klostret og benyttet Materialerne til at bygge med i Ladegaarden samt nedbrudt flere af Klosters Gaarde og lagt dem ind under Hovedgaarden. Kirken havde hun frataget forskellige Ornamente og Prydelser, deriblandt et Maleri, forestillende de tusend Riddere, og et andet var af hende givet i Foræring til den bekendte Præst Hans Madsen i Svanninge, der havde benyttet det som Bordplade. Endelig blev hun beskyldt for at have bortfjernet Klosters Klokke og ladet borttage en stor Del Bly fra Kirkespiret.

I Oktober (1551) fik hun af Kongen Befaling til at afstaa Klostret mod at faa udbetalt de 42,000 Mark lybsk, hendes afdøde Mand havde givet for Godset. Samtidig maatte hun forpligte sig til at give fuld Erstatning for, hvad de af hende nedbrudte Huse var mere værd end de opførte, og til Kirken at tilbagegive de fjernede Prydelser. Som Pant for Opfyldelsen af disse Forpligtelser lod Kongen gøre Indførsel i noget Fru Sophie tilhørende Gods, nemlig tre Gaarde i Kjærby og Indtægterne af to Gaarde i Salling Herred, der senere gik over i hendes Svigersøn Erik Rosenkrantz' Eje. Den Haardhed og Smaalighed, hvormed Sagen førtes igennem, gør Indtryk af, at Fru Sophie Lykke var Genstand for personlig Forfølgelse. Hendes Broder Jørgen Lykke førte da ogsaa Klage til Kongen over Eskil Oxes Fremfærd.

I Juni 1552 blev afsagt Rettertingsdom over Fru Sophie Lykke, hvorved hun blev dømt til at tilbagebetale Bønderne under Holme-

kloster de 12 Rdl., hun havde opkrævet af hvert Læg paa den Tid, da det blev befalet dem for hver ni Mand at udruste en tiende i Udbud, „om noget paakom“. Til Gengæld skulde Bønderne tilbagelevere hende de Harnisker, Værger og Klæder, hun havde uddelt til dem.

Som Skadeserstatning til Kronen for den af hende ulovligt drevne Øksnehandel blev hun dømt til at betale Kongen en anselig Sum (6550 Rdl.). Hun afstod alle sine Godser til sine Svigersønner og blev senere af Kong Frederik II. forlenet med Lister Len i Norge. Ogsaa her gjorde hun sig ilde berygtet ved sin Haardhed mod Bønderne. Hun døde 1570.

*Eskil Oxø* til Løgismose, der, som nævnt, overtog Holmekloster som Pantelen 1551, var yngre Broder til Peder Oxø. Han var 1546 bleven beskikket til Rentemester, havde 1552—54 Salling Herred i Len og samtidig ogsaa Kirkeby og St. Pederskloster i Lund; det sidste beholdt han til sin Død 1563.

Eskil Oxø fratraadte Holmekloster i de første Dage af 1558, da han fik Kvittering for al Indtægt og Udgift af Lenet og tillige for rigtig Modtagelse af alle gamle Breve lydende paa Klostret. Ogsaa han synes at have forringet Godssets Værd, thi en ifølge kongelig Befaling nedsat Kommission, bestaaende af Frantz Brockenhuus, Erik Rud, Peder Bild og Erik Rosenkrantz, der skulde tage Syn paa Skovene under Holmekloster, kom til det Resultat, at der i de nærmest forudgaaende Aar var bleven hugget mange Træer, hvoraf Eskil Oxø havde ført en Del til sin Gaard i Nyborg. Af det 1558 optagne Inventarium ser man, at Kvægbestanden i Ladegaarden og andetsteds hos Bønderne var meget ringe. Der nævnes en Tyr, 5 Kvier, 3 Studlinge, 8 Kalve, 7 Svin, 7 Grise.

I Eskil Oxø's Tid blev det ved Kongebrev (1555) bestemt, at Fleninge og Haagerup Kirke skulde nedbrydes, og Krarup Kirke gøres til Anneks til Holmeklosters Kirke efter den dalevende Præsts Død. Som Grund anføres, at Fleninge, Haagerup og Krarup kun var tre smaa Sogne og laa nær op til Holmekloster, hvis Munke fordem gjorde Tjeneste

ved hine Kirker. Nu var disse Sogne ikke formuende nok til hver at holde deres Præst eller Kirke ved Magt. Præsten til Holmekloster fik anvist Bolig i Haagerup, hvor der skulde opføres en Præstegaard. Sten, Tømmer, Klokker og andre Ornamenten fra de nedbrudte Kirker blev anvist Holmekloster Kirke. Bestemmelsen om Krarups Forening med Holmekloster traadte i Kraft 1562.

Samtidig med Eskil Oxes Fratræden som Panthaver af Holmekloster overdrog Kong Christian III. det til sin Gemalinde *Dronning Dorothea*. Efter hendes Anmodning var Peder Bille til Svanholm „Forlover“ ved Overtagelsen af Klostret. Dronningens Lensmand i de Aar, hun havde Holmekloster (fra 1559 i Enkestand), var *Frantz Brockenhuus*, bekendt for sin Tapperhed under den nordiske Syvaarskrig. Med sin Hustru Anna Tinhuus fik han Egeskov paa Fyen, hvor han 1554 i et Morads opførte den nuværende, skønne Hovedbygning. Til Fyen var han ogsaa paa anden Maade knyttet ved forskellige andre Len, der var tildelt ham, saaledes Hindsgavl (1542—45), Nyborg (1545—62), Krarup og Rynkeby (1550—62) og Hagenskov (1551—53), desuden Tranekjær Len. Han tjente i Ditmarskerkrigen 1559 som Overvagtimester, blev 1562 Rigsraad og Lensmand paa Københavns Slot, Krogen og Abrahamstrup. Aaret efter var han en af de fire Regeringsraader under Kongens Fraværelse fra Riget. 1564 blev han Anfører for det danske Fodfolk og udnævntes 1567 til Marsk. Ved Belejringen af Varberg blev han saaret (31. Okt. 1569) og afgik 14. Nov. s. A. ved Døden i Halmstad. Han og Hustru hviler i Kværndrup Kirke.

Af Dronning Dorothea findes paa Brahe-Trolleborg et smukt Portræt, der gengiver den myndige og lidenskabelige Dronning med hendes stolte, majestætiske Holdning og det bydende Blik.

---

## II.

# RANTZAUSHOLM.

---

I de første tredive Aar efter dets Overgang til Kronen var Holmekloster vandret fra Haand til Haand og havde maattet lide megen Overlast ved de skiftende Panthavere eller deres Fogeders haardhændede Bestræbelser for at pine det mest mulige ud af Godset.



5. Henrik Rantzau.

Den første af de fire navnkundige adelige Familier, der fra hin Tid og til vore Dage har afløst hverandre i Besiddelsen af Holmekloster, var den mægtige holstenske Adelsslægt Rantzau, hvis Overhoved den Gang var Statholderen i Hertugdømmerne, den rige og lærde Henrik Rantzau.

Forhandlingerne mellem Kong Frederik II. og Henrik Rantzau om Overtagelsen af Holmekloster tog deres Begyndelse 1566. I Juli dette Aar fik Rantzau, der var gaet i Borgen for en Femtedel af det store Laan paa 60,000 Rdlr., hvormed Stephan Loitz havde forstrakt Kongen, Brev paa at maatte indløse Klostret for den Sum Penge, Dronning Dorothea havde haft det i Pant for. Kongen lovede med det første at ville indlede Forhandlinger med ham om Størrelsen af Købesummen. Dronning Dorothea, hvem Rantzau forud havde forelagt Sagen, havde kun ugerne villet skille sig fra Holmekloster, men bøjede sig for Kongens Vilje.

Rantzaus første Bud var 50,000 Rdlr., men det blev forkastet af Kongen. De aarlige Indtægter af Holmekloster beløb sig efter den Beregning, Rantzau havde forskaffet sig, til omtrent 1230 Rdl., hvilket, regnet til en Rente af 3 pCt., svarede til en Kapital af 39,822 Rdlr. Indtægterne af Avlen fordelte sig saaledes: Af Byg 11 Læst, af Rug og Mel 4 Læst, af Havre 2 Læst, alt à 34 Rdlr. pr. Læst. Fremdeles 20 Tdr. Smør à 14 Rdlr. Tønden. 37 fede Svin, der regnedes til 1 Rdl. Stykket. Af rede Penge kunde man kun regne 87<sup>1</sup>/<sub>2</sub> Rdlr.; Faar, Lam, Høns og Gæs indbragte ialt 32 Rdlr. Avlsgaarden, der, som Rantzau bemærker, ikke kendtes i tyske Lande, gav ialt 6 Læst Korn og 1 Tønde Smør.

I August 1567 skrev Rantzau til Kongen, at han fandt den Vurderingssum, Holmekloster var bleven sat for, altfor høj, idet man havde takseret den, ikke som det var Skik og Brug i Danmark, men efter den højeste og dyreste Takst. For den Pris, Kongen havde forlangt (55,000 Rdlr.), kunde Rantzau, hvad Dag det skulde være, faa Ritzebüttel med dets Befæstning, der ikke var ringere end Breitenburg. Naar han overhovedet gik saa vidt i sit Bud, som han nu gjorde det (52,000 Rdlr.), var det ikke for Vindings Skyld, men fordi han gerne vilde have en Ejendom i Danmark.

Langt om længe kom Købet i Stand. Rantzau maatte bekvemme sig til at sætte sit Bud op til 55,000 Joakimsdaler, og Summen blev da ogsaa udtrykkelig fremhævet i det latinske Epigram, som en af de latinske Poeter, der sang til Rantzaus Ære, har forfattet til Minde om dette hans Mæcens Godskøb.

Henrik Rantzau fik i Skødet Bevilling paa, at Holmekloster, der fra nu af skulde hedde *Rantzausholm*, med tilliggende Gods, Rettighed og Herlighed efter hans Død „uskiftet, udelt og uadskilt, arvelig skulde blive hos en af hans Sønner i Ægteskabet med Fru Kirstine ved Lodtrækning“. Naar den af hans Sønner, som først kom i Besiddelse af Godset, ikke efterlod Sønner, men kun Døtre, skulde Rantzausholm gaa over til hans Broder eller en af hans Brodersønner, og derefter

nedarves i Henrik Rantzaus Efterslægt først paa Sværdsiden, derefter paa Spindesiden.

*Henrik Rantzau* var, da han omplantede en Gren af sin Slægt paa dansk Jord, en Mand paa 42 Aar. I sin Ungdom havde han studeret i Wittenberg under Melanchthon og siddet ved Luthers Bord. I seks Aar levede han ved Kejser Carl V.s Hof og var kommen i Berøring med Tidens betydeligste Mænd. Ved sit Giftermaal med *Kirstine von Halle* fra Brunsvig (1554) kom han i Besiddelse af store Rigdomme, efter Sigende 4 Tønder Guld, blev samtidig kongelig Raad- og Amtmand paa Segeberg og udnævntes 1556 til Statholder i Hertugdømmerne. Sin Hengivenhed for Kongen viste han ved at røbe Hertug Adolf af Gottorps paatænkte Erobring af Ditmarsken uden Hensyn-tagen til Kongen og Hertug Hans. Ved Forhandlingerne mellem de tre Fyrster om Ditmarskens Deling, efter at de i Fællesskab 1559 havde underkastet sig Landet, spillede Henrik Rantzau en vigtig Rolle.

I Modsætning til Faderen, den fra Ditmarskertoget kendte Felt-herre Johan Rantzau, var hans Liv helliget Fredens Idrætter. Uden at have tilegnet sig en virkelig dybere Aandsdannelse var han opfyldt af en varm og ægte Begejstring for Oldtidens Kultur i Forbindelse med en levende Sans for Fædrelandets Historie. Hans Ærgerrighed var at ligne Lorenzo de' Medici i fyrstelig Pragt, i Slægtsstolthed og som Velynder for Kunst og Videnskab. I Holsten ejede han en hel Række Godser, til Dels store og rige, foruden det stolte og prægtige Breitenburg, han arvede efter Faderen, bl. a. Wellingsbüttel, Wandsbeck, Melbeck, Nütschau og Rantzau, som han ombyggede eller restavværede med stor Bekostning. Paa hans Foranledning fremstod Værket *Hypotyposis arcium*, en Beskrivelse med Afbildninger af alle de ham tilhørende Slotte og de talrige, arkitektoniske Mindesmærker, han havde rejst efter antike Forbilleder og prydet med latinske Indskrifter, der tolkede hans Pris. Han foranledigede ogsaa Udgivelsen af *Descriptio Bredenbergae*, en detailleret Beskrivelse af hans fædrene Borg, hvis Indre han lod udstyre i klassisk Stil og med stor Luksus.

Henrik Rantzau var ikke alene Mæcen og Vejleder for en større Kreds af Digtere og Videnskabsmænd, han var ogsaa selv Forfatter af lærde Værker og Poesier paa Latin. Udmærket ved Begavelse og skarp Forstand var han grundig hjemme i Latinen og kyndig i Græsken, ligesom han beherskede de moderne Sprog. Hans store og prægtige Bibliothek rummede en maaske enestaaende Samling Udgaver af klassiske Forfattere, astrologiske og geografiske Værker. Han var beflittet paa at skaffe sig samme Anseelse i Udlandet, som han nød i sit Fædreland, og underholdt til Stadighed en over hele Evropa udstrakt politisk og videnskabelig Brevveksling. Konger og Fyrster var hans personlige Skyldnere, og han havde til Tider flere Tønder Guld udestaaende. Stolt var han af sin Slægt, stolt var han af sin Magtstilling, forfængelig og tilgængelig for Smiger i en Grad, at det næsten faar et latterligt Anstrøg.

Af hans egne Arbejder indeholder hans Skrift om Ditmarskerkrigen og den i hans 70. Aar affattede Stedsbeskrivelse over den cimbriske Halvø mangt og meget af blivende Værd.

Henrik Rantzaus Forhold til Kong Frederik II. var det bedste, selv om det ikke er præget af den Hjertelighed, der herskede mellem Kongen og en anden af hans holstenske Raader og Yndlinge, Hans Blome. Med den myndige Dronning Sophie, der indtil 1593 førte Regeringen i Hertugdømmerne for sin mindreaarige Søn, stod han sig mindre godt; alvorlige Rivninger opstod, og 1598 afskedigedes han fra sine samtlige Embeder og Værdigheder. Henrik Rantzau overlevede ikke længe sit Fald, han døde Nytaarsaften samme Aar.

Henrik Rantzau var som Politiker hvad man kunde kalde Helstatsmand; dansk Kultur skylder ham intet.

Sin Besiddelse i Danmark gæstede han kun i Ny og Næ, men viste den dog en vis Interesse.

Under et Ophold paa Rantzausholm 1569 søgte han at faa udvirket hos Biskop Niels Jespersen, at Holmekloster og Krarup kunde blive et særskilt Pastorat. Aaret efter anmodede Fru Kirstine Bispen i An-

ledning af, at Degnen ved Holmekloster var død, om at faa en Person dertil, der undertiden kunde hjælpe til med at prædike, undervise Børn af Folkene i Huset og tillige, naar hun og hendes Mand opholdt sig paa Rantzausholm, var saa kyndig i Tysk, at han kunde holde en Prædiken for dem.

1571 udstedte Kongen et aabent Brev, om at Henrik Rantzaus Bønder i Salling Herrred for Fremtiden maatte søge til Rantzausholms Birkething.

1575 lod Henrik Rantzau sine Sønner trække Lod om Rantzausholm, der tilfaldt hans næstældste Søn Breide. I Juni samme Aar meddelte han Kongen, at han havde sendt sin Søn til Rantzausholm, hvor denne skulde blive Vinteren over *for at lære Dansk*, saa at han atter næste Foraar kunde træde i Tjeneste hos Kongen. Minder om Henrik Rantzau er det, tidligere i Kirken anbragte, nu i Slottets Malerisamling ophængte Portræt (Brystbillede) af ham, ifølge Paaskriften malet 1586 i hans 61. Aar. Endvidere den gamle, store Kirkeklokke, efter Sagnet støbt af Malm fra de nedbrudte Kirker i Fleninge og Haagerup og som bærer Indskriften: „De Erbar Hinrick Rantzow und Castina von Hallen, Anno Domini 1573. Cort Poppe hefft mi gegaten.“ Over Indgangen til det vestre Hus af Slottet er indmuret en Tavle med følgende Indskrift:

Rantzovior(um)  
Insignia  
& Halle.

Henricus Rantzovius, Johannis Filius, Bredonis nepos, Caii abnepos, hoc prædium cum circumiacentibus pagis a Frederico 2 Rege Daniae ac proceribus regni durante Bello Svetico octenni sibi suisque hæredibus, familiæ ac posteris coemit & Ranzovisholmium appellari voluit Anno Dni. 1568, Anno suæ atatis 43\*).

\*) Rantzauernes og Halle'ernes Vaabener. Henrik Rantzau Johans Søn, Breides Sønnesøn, Kais Sønnesøn, købte under den otteaarige svenske Krig for sig og sine Arvinger, Slægt og Efterkommere denne Gaard med omliggende Byer af Frederik II., Konge af Danmark, og Rigets Herrer og lod den kalde Rantzausholm, Aar 1568 i hans 43. Aar.



*Breide Rantzau*, der efter opnaaet Myndighedsalder tiltraadte Besiddelsen af Rantzausholm, var født 1556 paa Segeberg. Indtil sit 12. Aar opholdt han sig paa Breitenburg, tiltraadte derefter sin store Udenlandsrejse og studerede bl. a. i Strassburg og Heidelberg; i Paris blev han Vidne til Bartholomæusnattens Rædsler. 1575 red han som Hofjunker i Kongens Gaard og fejrede 1579 paa Koldinghus i Kongens, den kongelige Families og mange adeliges Nærværelse sit Bryllup med *Sophie Rosenkrantz*, en Datter af Erik Rosenkrantz til Kjærstrup. Aaret efter blev han Lensmand paa Odensegaard, 1581 Medlem af Rigsraadet og kort efter Lensmand paa Tranevær. Han benyttedes af Kongen i flere diplomatiske Hverv og var 1585 i Kurland samt 1586—87 i Frankrig. 1601 blev han Christoffer Valkendorfs Efterfølger paa den vigtige Post som Statholder i København. Under Kalmarkrigen ledede han Rustningerne og fulgte 1611 Kongen paa hele Felttoget. Han deltog med Tapperhed i Kampene ved Kalmar og det følgende Aar ved Vidsø.

Kongen hædrede hans Fortjenester ved 1616 at tildele ham Ordenen af den væbnede Arm. *Breide Rantzau* døde 1618 i København. Efter sin første Hustrus Død (1593) ægtede han Karen Gjøe († 1599 paa Løitved), Datter af Rigsraad Absalon Gjøe, og indgik derefter et tredje Ægteskab med Christense Viffert, Enke efter Henrik Bille til Mogenstrup.

*Breide Rantzau* ejede i Danmark flere store og rige Godser, som tilfaldt ham dels ved Arv, dels ved Køb. Med sin første Hustru fik han Hindemaae, med den anden Bremersvold og Løitved og ved sit



6. Brahe-Trolleborg. Det vestre Hus, set fra Porten.

trejde Ægteskab kom han i Besiddelse af Lindenberg. Paa Fyen ejede han foruden Rantzausholm Søbysøgaard, Nislevgaard, Harridslevgaard, Hellerup, Rødkilde og Flintholm, af større Gaarde i Sjælland ejede han Svanholm og Lindholm.

Breide Rantzau opholdt sig jævnligt paa Rantzausholm, hvor hans Børn af første Ægteskab fødtes 1587—93. I Dagene 6. samt 13.—14. Jan. 1588 var Kong Frederik Breides Gæst paa Rantzausholm, hvor han egenhændig holdt hans førstefødte Datter Elisabeth Sophie over Daaben.

Han ombyggede det søndre Hus og lod til Minde herom over Døren til Midterindgangen sætte en endnu bevaret Tavle med Indskriften:

Breida Rantzow  
Sofia Rosenkrans  
1585.

Under Navnene er anbragt begge Familievaabener.

Af de to store Skovgaarde Brendegaard og Røjlegaard oprettede han Brendegaard, der siden den Tid har været forenet med Rantzausholm. I det af ham opførte Beboelseshus døde 23. Juni 1590 Reimer Sehested til Ornums Frue Ida Hake, Datter af Henrik Hake og Polita Sehested.

Biskop Jacob Madsen omtaler i sin for Tids- og Stedshistorien saa vigtige Visitatsbog Rantzausholm saaledes (1589): Ingen Taarn paa, er Holm Kloster Kirke, ligger ved Nordenside paa Ransholm Gaard. Bønderne gaar ind til den paa den nordeste Side. 4 skønne Hvælvinger, høj Kirke, to Klokker. Tavlen: en stor S. Nicolaus siddendes. Fonten neder i Kirken.

Fra Aaret 1590 er bevaret en Tegning af Rantzausholm. Paa den nordlige Side af Kirken, ved Siden af det paa Tegningen angivne Vaabenhus, hvis Stengulv lagdes frit ved Udgravningerne 1909, gik man ad en Vindeltrappe op i Taarnet. I Flugt med den vestre Fløj laa Haven indhegnet paa begge Sider af et højt Plankeværk. Omtrent midtvejs laa paatværs et Lysthus overdækket af Buer. For Enden af Haven og altsaa syd for Hovedgaarden laa Ladebygningen. En høj,

takket Mur med Indgang ad en Vindebro afgrænsede mod Øst hele Komplexet, deriblandt de to ovenfor (S. 10) nævnte Bindingsværksbygninger.

I Kirkens østlige Ende under Koret lod Breide Rantzau indrette en

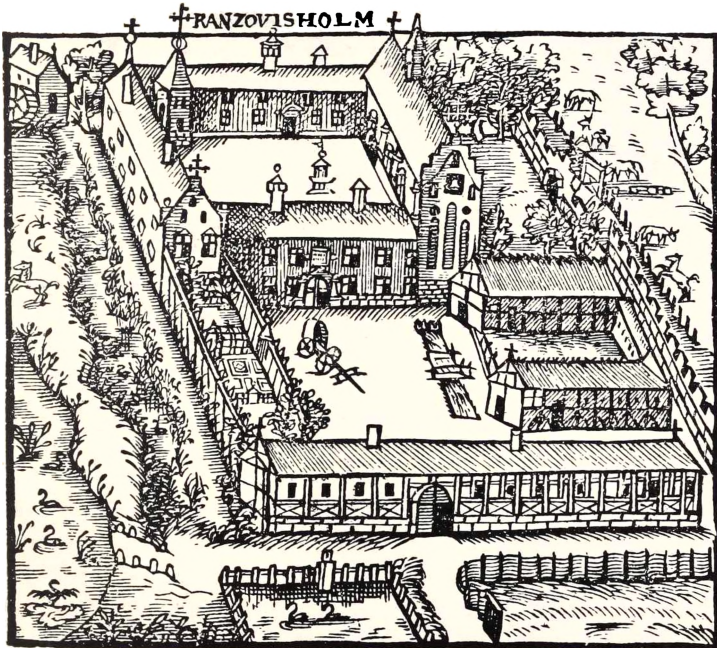

7. Rantzausholm 1590.

muret Begravelse med Hvælvinger. Her blev bisat (7. Febr. 1594) hans første Hustru Sophie Rosenkrantz, og senere førtes hans Lig hertil.

Efter Breide Rantzaus Død gik Rantzausholm over til hans ældste Søn Cai.

*Cai Rantzau* fødtes 1591 paa Rantzausholm. Indtil Moderens Død opholdt han sig paa sin fædrene Gaard, 1595 sendtes han til Bedstefaderen paa Breitenburg og kom 1602 i Huset hos sin Farbroder Gert Rantzau. Aaret efter tiltraadte han sin store Udenlandsrejse og studerede flere Aar i Tübingen. 1608—10 opholdt han sig i forskellige Universitetsbyer i Schweitz, Frankrig og Norditalien. I Siena nød han den Udmærkelse at blive valgt til Consiliarius for den tyske Nation, hvorved forstaas den fra gammel Tid af ved Universitetet bestaaende Korporation af alle her studerende med tysk Modersmaal. I Rom og Neapel tilbragte han længere Tid, men hjemkaldtes 1611 for at tage Del i Kalmarkrigen. 1613 fulgte han Jacob Ulfeld til Spanien og ledsagede Aaret efter Kongen paa Rejsen til England. Ved sin Tilbagetræden fra Hoftjenesten (1615) fik han Københavns Len og var 1621 en af Generalkrigskommissærerne ved Tropperne i Holsten. Aaret efter blev han sendt som Gesandt til Meklenborg. *Cai Rantzau* døde, næppe 32 Aar gammel, 5. April 1623 paa Kallundborg Slot. Foruden Rantzausholm var efter Faderen tilfalden ham Godserne Bremersvold, Hellestrup, Harridslevgaard, Rødkilde og Flintholm. Rantzau havde 1615 ægtet Anne Lykke (født 1595), Datter af Hr. Henrik Lykke til Hverringe, Overgaard og Gisselfeld. Ægteparret lod 1620 opsætte en Etage paa det østre Hus ud mod Alleen, der oprindeligt kun havde to Stokværk. Den tidligere Altertavle i Kirken (fra 1619) var skænket af dem. Da *Cai Rantzau* i sit Ægteskab med Anne Lykke, der senere skulde blive Besidderinde af Rantzausholm, ikke efterlod Sønner, gik Godset over til hans yngre Broder Frantz.

Hans Ret til Godset blev omstridt af Frantz Lykke til Overgaard paa dennes Søsterdatter Jomfru Sophie Rantzaus Vegne. Kongen beskikkede i Juni 1623 til at mægle mellem dem og Frantz Rantzau, Christian Friis, Oluf Rosensparre, Eske Brok og Albert Skeel, der skulde stævne de stridende Parter for sig. Samtidig gav Kongen Frantz Lykke Paalæg om at „indlade sig til Mindelighed i Forhandling med Frantz Rantzau“, hvilket ogsaa skete. I Juli 1624 fik Christian Grubbe

Befaling til at paatage sig Værgemaalet for Anne Lykke og hendes Datter medens Skiftet foretoges.

*Frantz Rantzau* tjente som ung ved den udvalgte Prins' Hof. Under et længere Ophold i Udlandet studerede han i Jena, Leipzig og Strassburg, senere ogsaa i Frankrig og Italien (1623—24), især i Padua. Efter sin Hjemkomst tiltraadte han Besiddelsen af Rantzausholm, Rødkilde og Lindenberg. Ved sin statelige og smukke Skikkelse, sit elskværdige Væsen og sin kvikke Aand vandt han i saa høj Grad Kongens Yndest, at denne 1627 gjorde den endnu unge Adelsmand til Medlem af Rigsraadet og indsatte ham i den efter Faderens Død aabenstaaende Stilling som Statholder i København. Desuden blev han beskikket til Lensmand paa Dronningborg, senere paa Dalum Kloster og 1629 paa Møen. Christian IV. lagde yderligere sin Hengivenhed for Dagen ved at bestemme ham til Ægtefælle for sin ældste, den Gang kun niaarige Datter med Kirstine Munk, Anna Catharine. I April 1632 tildelte han Frantz Rantzau Rigshofmesterposten, der ikke havde været besat i tredive Aar. 5. November nævnte Aar var han Kongens Gæst paa Rosenborg; det var bleven silde, og antagelig havde Rantzau drukket en Taar over Tørsten, da han ved Bortgangen fra Slottet i den mørke Nat faldt i Slotsgraven og druknede. Kongen skal have taget sig hans Død nær; ogsaa hans Fæstemø, hvis Bryllup allerede var berammet, sørgede meget over ham, men det er næppe mere end et Sagn, at hendes Død Aaret efter skyldtes Græmmelse over Tabet af ham.

Et Minde om ham som Besidder af Rantzausholm var i Aarhundredet en i Kirkens Kor ophængt Fane med hans Initialer, Vaaben og Aarstallet 1632.

Aaret før sin Død ansøgte Frantz Rantzau om efter Forgodtbeholdende at maatte disponere over sit Gods Rantzausholm, idet han gjorde gældende, at hans afdøde Farbroder Frantz' Børn, uanset det mellem hans Bedstefader Statholder Henrik Rantzaus tre Sønner Frantz, Breide og Gert indgaaede Forlig havde afhændet deres Gaarde til fremmede,

uden at de først var bleven ham tilbudte. Hans Farbroder Gert havde endog til sine Døtre bortgivet flere af sine Gaarde, skønt Henrik Rantzau havde bestemt, at disse skulde forblive paa Sværdsiden. Kongen gav ham i Henhold hertil Lov til at handle, bortskede og afhænde sin Gaard med underliggende Gods og gøre sig det saa nyttig i alle Maader, som han bedst kunde og vilde.

Frantz Rantzaus tidlige og uformodede Død hindrede ham i at træffe Bestemmelse om Rantzausholm, og dette gik derfor over til hans fornævnte Broderdatter Sophie.

*Sophie Rantzau* fødtes 1616 paa Københavns Slot og var i tidlig Alder paa Kallundborg Slot bleven trolovet med Jacob Jacobsen Ulfeld til Egeskov, der faldt som Ritmester i Træfningen ved Hannover 1625. 1631 (9. Okt.) blev hun i København viet til sin Fæstemands yngre Broder Laurids Ulfeld til Egeskov († 1659), hvem hun gav Livsbrev paa Harridslevgaard, hvor Ægteparret plejede at opholde sig. Ægteskabet var kun af kort Varighed, idet Fru Sophie Rantzau umiddelbart efter sit tredje Barns Fødsel afgik ved Døden 16. Maj 1635.

Da alle hendes Børn døde spæde før hende, gik Rantzausholm tilbage til hendes Moder Fru *Anne Lykke*, der nu, vistnok meget mod Forventning, blev Eneherskerinde paa Gaarden.

I de mellemliggende Aar, der var hengaaede siden hendes Mands Død, havde den unge, livslystne Enke gjort sig bekendt hele Landet over paa en mindre fordelagtig Maade. Senest fra 1626 havde hun, om af Kærlighed eller Ærgerrighed faar staa hen, knyttet et Forhold til den 22aarige Tronfølger. Under Kongens Fraværelse i Felten fulgte hun den udvalgte Prins paa hans Rejser gennem Landet, og han havde paa Rantzausholm sit Værelse, der længe efter gik under Navn af „Prinsens Kammer“.

Da Kongen fra forskellige Sider var bleven underrettet om Fru Anne Lykkes Forhold, gav han i Novbr. Ordre til at paagribe hende i Nyborg og lod hende ombord paa et Skib, der plejede at ligge i Bæltet, føre til Baahus Fæstning.

Fru Anne Lykke har i nogle utrykte Optegnelser livligt og anskueligt fortalt baade om sine Genvordigheder paa Overrejsen og om sit Ophold paa Baahus. „Ingen anden var med mig“, skriver hun, „uden min Pige, saa det var stor Ynk og se paa mit Barn, som jeg saa blev taget fra med saa stor Elendighed.“

Under Vejs blæste en stærk Storm op. „Stor Nød kom ind under Præstø om Aftenen, og lod Kaptejnen mig komme op i Land til Byfogedens. Samme Aften sad han til Bords med alle sine Folk, og jeg sad ved Kakkellovnen, for jeg ingen Mad vilde have, og maatte der én staa inden Døren med en lang Bøsse og vare paa mig. Samme Nat laa jeg paa en Kurveseng der inde i Stuen i mine Klæder blandt alle disse Sløer, der drak og doblede den hele Nat, hvilket jeg ikke var vant ved sligt før, og maatte lide mange spottelige Ord. En satte sig ret op til min Seng med en Stol; saa bad jeg, han skulde sætte sig lidet hen, der var Rum, han kunde sætte sig andet Steds i Stuen. Han svarede mig: Kære, maa jeg ikke sidde? og satte sig lidt længere hen paa en anden Stol og sagde: Nu sidder jeg vidt nok fra Katteskarpet — og meget mere bespottelige Ord.

Først 21. Nov. naaede de Baahus, den første Nat hun i tolv Nætter og Dage havde været af Klæderne. I sit Fængsel havde hun Besøg af forskellige adelige Mænd og Kvinder, deriblandt hendes Broder Frantz Lykke.

Samtidig med Anne Lykkes Anholdelse gjorde Christian IV. i et aabent Brev til samtlige Indbyggere i Danmark rede for dette usædvanlige og i øvrigt lovstridige Skridt. „Mod alle ærlige Fruentimmers og Enkers Maner“, havde hun opholdt sig i nogle Uger i Kolding under Herredagen, uagtet hun intet havde at søge der. „Med Drik og anden Letfærdighed“ havde hun aarle og silde opholdt Prinsen og „tilskanset ham allehaande slet Gesinniker (Pak) til Opvartere.“ Baade unge og gamle, inden- og udenlands, vidste at tale bespottelig om hendes „Rippen og Rejsen“.

I December tilbød Kongen Fru Anne Lykke at gengive hende Friheden mod at hun sammen med Broderen Frantz Lykke vilde under-

skrive en Erklæring, der forelagdes hende af Slotshøvidsmanden Jens Sparre (29. Dec.), ifølge hvilken hun forpligtede sig til at forblive paa sin Gaard og kun forlade den, naar hun søgte Guds Hus, samt at Datteren Jomfru Sophie skulde blive i Huset hos sin Faster, til hun indtraadte i Ægtestand.

Den modige Frue vægrede sig bestemt ved at ville underskrive Reversen, og i Begyndelsen af Februar lod Kongen hende fra Baahus føre til Kronborg Fæstning. I April lod Kongen sig forlyde med, at hvis hun nu ikke faldt til Føje, vilde han lade hende „noget bedre forvare“. „At hun vil sig imaginere at faa Datteren igen, derpaa tør hun ingen Tanker gøre sig,“ skrev han, „det maa fortryde hende eller hvem det vil i det hele Land.“ Ud paa Sommeren gav Kongen Lensmanden Paalæg om ikke at lade nogen komme til hende, uden at han var til Stede, og vogte strengt paa hende. Denne skærpede Bestemmelse skyldtes den Omstændighed, at Fru Anne Lykkes Navn imidlertid var traadt i Forgrunden under en Hekseproces, og naar Talen var om Trolddom, kendte den stærkt overtroiske Konge ikke til Medlidenhed. En Holstener, der havde været i Fru Anne Lykkes Tjeneste, havde i Januar 1627 sigtet hende for (ved Hjælp af en Troldkvinde, den bekendte „Trolddjevle“ Lamme Heine) at have villet tage Kongens Liv og ligeledes ved Troldkunster søgt at skaffe sig den udvalgte Prins' Kærlighed. Under Processens Forløb oplystes det, at alle de mod Anne Lykke fremkomne Beskyldninger var opdagede og løgnagtige.

Alligevel lod Kongen ikke sin Vrede mod Anne Lykke fare, men gav 25. Juli Befaling til Kansleren Christian Friis om at lade hende indstævne for Rigsraadet og 16 gejstlige, der skulde mødes i Kolding 15. Okt. for at dømme hende. Faa Dage før den berammede Dag tog han dog sin Beslutning tilbage. Fru Anne Lykke førte Klage hos Rigsraadet over sin Anholdelse, og endnu i November omgikkes Kongen med Tanken, at ville lade Sagen paadømme ved fremmede Universiteter, et Forsæt han imidlertid snart opgav.



I Begyndelsen af Januar 1628 gav han i Henhold til Enkedronningens og andres indtrængende Forbøn Befaling til hendes Frigivelse; hun fik endog Lov at beholde sin Datter hos sig, men skulde sammen med sin Broder Frantz Lykke og sine nærmeste Venner udstede en Orfejde.

Fru Anne Lykkes Letfærdighed og Forsøg paa at trodse Kongen havde dog ikke skadet hende mere i det almindelige Omdømme, end at hun kort efter fandt en Frier i Knud Ulfeld, Rigshofmester Corfitz Ulfelds ældste Broder, der i Aarene 1627—28 var Kongens Overskænk og tillige nød Ry som en meget sprogkyndig og litterært dannet Mand. Brylluppet blev fejret 1. Marts 1629 i Nyborg. Fru Anne Lykke, der i sit Ægteskab bragte Manden Hellerup, døde 1641 i sin bedste Alder. Arving til Rantzausholm og de øvrige hende tilhørende Godser blev hendes Broder Frantz Lykke, kaldet den rige.

*Frantz Lykke* ansaas for en af de rigeste Mænd i Danmark paa sin Tid; han ejede ialt tolv Herregaarde, som regnedes til omtrent 8000 Tdr. Hartkorn. I sin Ungdom havde han (1606—11) rejst udenlands og studeret i Leipzig, Strassburg og Paris og var i Aarene 1647—48 Lehnsmand paa Dronningborg, men beklædte iøvrigt hverken nogen civil eller militær Stilling i Danmark. Han var en Mand paa de halvhundrede Aar, da han tiltraadte Besiddelsen af Rantzausholm, hvor han, saavidt vides, ikke efterlod sig noget nævneværdigt Spor. Frantz Lykke døde 1655 (begraven 18. Sept. i Køge Kirke). I sit Ægteskab med Lisbet Esgesdatter Brock († 1652) havde han foruden to tidligt afdøde Børn Sønnen Kai og Datteren Christence, gift i første Ægteskab med Frantz Brockenhuus til Sebberkloster, anden Gang med General Frederik v. Arenstorff; hun fik efter Faderen Gaardene Overgaard, Rødsted, Skjern, Svanholm og Harridslevgaard.

*Kai Lykkes* Skæbne tør forudsættes bekendt, hvorfor der ikke i større Udførlighed skal dvæles ved hans Fald og Proces. Født ved Aar 1625, rejste han 1640 udenlands, studerede i Padua og Siena (1644) og udnævntes 1645 til Hofjægermester samt Aaret efter til Kammerjunkere. Ved sin Hjemkomst fra Udlandet fik han af Faderen overladt Rantzausholm,

til hvilket Gods han i hvert Fald i Dec. 1646 skrev sig, og hvor han vistnok allerede den Gang boede.

Kort før Christian IV.s Død fratraadte Kai Stillingen som Kammerjunker, og at dømme efter et Brev fra den gamle Konge, ikke helt i Naade. Han hørte til Corfitz Ulfeldts Parti, skal endog have været forlovet med dennes ældste Datter og ledsagede Rigshovmesteren paa dennes Sendefærd til Holland. At han var delagtig i den haarde Medfart, der efter Kongens Død blev udvist mod Vibeke Kruse, er næppe tvivlsomt; under et Ophold i Hamborg 1652 blev han udfordret af hendes Søn U. C. Gyldenløve, men Duellen kom ikke i Stand.

I Frederik III.s første Regeringsaar synes Kai Lykke at have levet paa Landet. Efter Faderen arvede han Gisselfeld, Flintholm, Rødkilde og Hverringe, Hevringholm og Estruplund. Endnu bevarede Regnskaber udviser, at han 1652 har udført store Byggearbejder paa Rantzauholm. Til Faaborg kom tre Skuder med gullandsk Tømmer og Lægter og to Skibe med Brædder fra Sverige. Samme Aar Faderen døde, opførte han den prægtige Ladebygning paa Rantzausholm (delvis nedbrændt 1900), i hvis Mur er indsat hans Vaabenmærke (et Lykkehjul) og Aarstallet 1655. Han var en stor Ynder af ædle Heste og underholdt her et Stutteri; det forlængst forsvundne store Ridehus paa Gaarden er vistnok ogsaa bygget af ham.

Paa sin Yndlingsgaard i Fyen levede han et muntert Ungkarleliv, drog mange Gæster til Huse og knyttede intime Forbindelser med de paa Gaarden tjenende unge Piger, som paaviselig havde deres Sovekammer ved Siden af Kai Lykkes ved Kirkestuen.

Ikke mindre end 53 Personer, foruden tilfældige fremmede, spiste daglig paa Gaarden. Hans Tyendehold var meget stort; der nævnes en Page og en Kammerlakai, Haandskriveren, Ladefogeden, Trompeteren, Skytten, Kokken, Kældersvenden, to Kuske, to Beridere, tre Ryttere og syv Staldrengene. Af Haandværkere Smeden, Drejeren, Bøssemageren, Skrædderen og Maleren. Blandt kvindeligt Tyende opføres Edel Fadeburskvinde, tre Spindepiger, lille Maren Sypige og to Mælkedejere.

Af Rantzausholm, som det var paa Kai Lykkes Tid, er der bevaret en af en hollandsk Bygmester omhyggeligt tegnet Grundplan, der baade giver et Længdesnit af samtlige Bygninger i første Etage og tillige et Tværsnit af det østre, med Kirken sammenbyggede Hus med dets tre Stokværk. (Afb. 8).

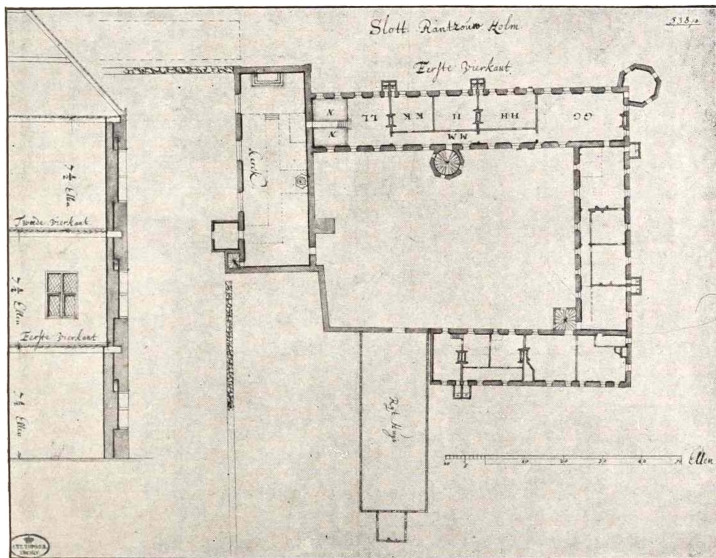

8. Grundrids af Rantzausholm ca. 1660.

Ved at sammenholde denne Plan med en 1661 optagen Synsforretning faar man et ret tydeligt Billede af Rantzausholms indre Bygning. I den besværlige Krigstid var der, som det hedder, bortkommet meget Løsøre og Husgeraad. Nogle Stuer var mangelfuldt møblerede, andre til Gengæld overfyldte af planløst ophobet Bohave.

Fra Kirken gik man (i første Etage) ind i Kirkestuen (N), der var „omsat“ med forgyldte Friser. I „Sengekammeret næst ved“ (Pigernes

Sovekammer) fandtes to Senge, en med Himmel og Vaaben paa Fodenden og en Egetræs med drejede Stolper af Asketræ og Himmel.

I Kai Lykkes Sovekammer, der var lagt med brunt Flisegulv og omsat med forgyldte Friser, stod et Egetræsbord med et grønt Klædes Bordtæppe og et lidet Skænkebord med et silkebaldyret Tæppe. Slotsherrens Seng var af Egetræ med udskarne Stolper af Ask og med et Omhæng af grønt og gult uldent Tøj. Paa Væggene hang en Række store, malede Portrætter og et lille Kontrefej, udsyet med Sølv og Silke, og indfattet af en Ibenholtsramme. Her stod ogsaa et af de for Datiden uundværlige saakaldte Brandjern med Messingruder, et Stativ til at sætte Kogekar paa over Ilden.

„Den mellem Stue næst ved“ var Opbevaringssted for nogle faa, gamle Møbler.

Fruerstuen ved Runddelen (GG) var møbleret med et stort Egebord med et tykt, sort Tæppe, et mindre med Vaaben paa Pillerne og to simple, med rødt Læder overtrukne Stole. Væggene var prydede med ialt 16 større og mindre Kontrefejer. I Runddelen (Taarnet i det sydøstlige Hjørne) henstod Kai Lykkes store Egedrejbænk, der havde tjent ham til Tidsfordriv i ledige Stunder.

Under Fruerstuen i Kælderen laa tomme Vinfade og Ølankre og Salttrug, et Rokkehjul samt „en stor Messingskaal at sætte med Vand i Stuen om Sommeren“.

I den øverste Etage laa i Flugt med Kirkekammeret fire Stuer, om hvilke intet nærmere oplyses.

Paa „det blaa Loft“ var hengemt et stort Antal opraadnede Huder og Skind.

Det søndre Hus „*Borgstuehuset*“ rummede i første Etage foruden „det gamle Sengekammer næstved Fruerstuen“ endnu tre Rum, hvoraf det ene tidligere havde været benyttet som Fadebur. Nedenunder var Borgestuen, Ladefogedens Kammer med tilhørende Forstue, Drejekammeret og Kælderen under det gamle Fadebur.

I det vestre Hus, „Bryggerhuset“ var paa hin Tid Køkkenet, endvidere nævnes Rustkamret, Skriverstuen og et tilstødende Kammer, Staldkamret og Klædestuen. Ovenover Bryggerset fandtes „det store Drejertøj“.

Til de øvre Etager i det søndre og vestre Hus førte en særlig Op-gang i et nu forsvundet firkantet Trappetaarn, der laa i Hjørnet mellem begge Huse.

I Flugt med Bryggerhusets nordlige Sidemur laa det store Ridehus, der var forbundet med Kirken ved en Mur i Vinkel, saa at Borg-gaarden dannede en næsten regelmæssig Firkant.

Paa et andet Rids, omtrent samtidig med det førnævnte (Afb. 9) ser man det østre Hus med dets høje slanke Taarnspir, Kirken og Ride-huset samt Ladebygningerne.

Kai Lykke tog sig med stor Grundighed af Godsstyrelsen lige til de mindste Enkeltheder. Herom vidner en 1656 til Forvalteren paa Rantzausholm udstedt Instruks, bestaaende af ikke mindre end 39 Punkter. Skønt han, hvad Moralen angik, selv boede i et Glashus, vaagede han strengt over Bøndernes Sædelighed og idømte de Karle, der havde „lokket“ Pigerne paa Godset, anselige Bøder. Som han selv holdt af at leve godt, undte han ogsaa sine undergivne Lyset og Luften. At han var rundhaandet, viser den Sum, han ofrede paa sin Skriver Peter Børtings Bryllup med den smukke Sofie Abelsdatter, der utvivlsomt har været hans Elskerinde. Til Brylluppet, som fejredes 1656 paa Rantzausholm, slagtedes fire fede Svin; fra Odense købtes Brød for 12<sup>1/2</sup> Rdlr., og der brugtes hele tre Bøger Guld til at forgylde de Postejer, Marcipantærter og Sukkerbrød, der prangede paa Bordet. Gæsternes Antal maa have været ret anseligt, og Tørsten stor, thi der blev drukket tre Oxehoveder Vin til 14 Rdlr. Stykket, seks Tønder Rostocker Øl og tyve Tønder dansk Øl. For Lystighed var der ogsaa sørget; Spillemandene og Musikanterne fik tilsammen 32 Rdlr.

De Nygifte fik Bolig i Haagerup Skrivergaard, som Kai Lykke gav dem Fribrev paa i begge deres Levetid, og som han til Dels lod opføre paa sin

egen Bekostning. Statelig var Gaarden at skue med „foryldte Fløje og Knap“. Lidet anede Kai Lykke den Gang, at de to, der satte Bo her, og som han satte sin Lid til, i disse Stuer senere vilde lægge onde Raad op mod ham, som voldte hans Velfærds Forlis og jog ham i Landflygtighed.

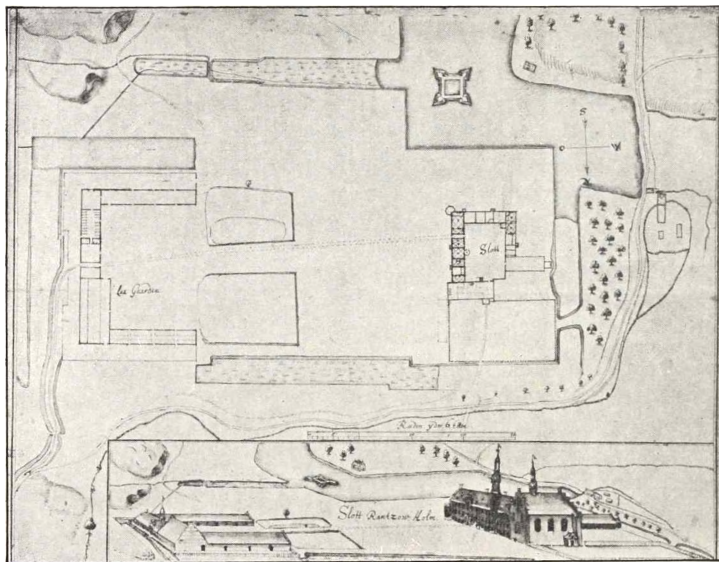

9. Grundrids af Rantzausholm ca. 1660.

Under Forberedelserne til Fredsbruddet med Sverige følte ogsaa Kai Lykke Trang til at vinde krigerisk Berømmelse. I Januar fik han Patent paa at hverve et Rytterregiment i Fyen og udnævntes faa Uger senere til Oberst. Paa Rantzausholm blev der indrettet et helt Skrædderværksted; fem Skræddere syede i Hast 70 røde Rytterkapper og tilskar Lærred til 100 Kapper. 18. Februar noterer Børtning, at hans Herres Rostjeneste, ialt syv Heste og Karle, var marscheret ud af

Borggaarden. Landeværnet skulde hindre Fjendens Landgang, Salling Herredsmænd samledes og tiltraadte Marschen, men paa Vejen fik de Efterretning om, at Overgangen var fuldført, og Landeværnet opløstes. I Juli mønstredes hans Regiment (Kongens Livregiment til Hest) i sine Kvarterer i Fyen; det var næsten fuldtalligt paa henved 1000 Mand, men Tiden var da saa fremrykket, at det ikke kunde anvendes i Jylland. Selv var han rejst i Forvejen for Regimentet til Hertugdømmerne. 8. Juni gav han før sin Afrejse til Itzehoe sin Hovmester Christian Gølner Fuldmagt at befale over alle hans Tjenere og Opvartere hjemme og i Felten. Hverken Regimentet eller dets. Chef fik Lejlighed til at udmærke sig ved nogen berømmelig Bedrift; der foreligger endog tydelige Vidnesbyrd om, at Kongen var misfornøjet med hans Forhold, og i April 1658 blev Hans Ahlefeldt udnævnt til Chef for Regimentet. Som Erstatning for sine ved dets Oprettelse udlagte Penge blev han forlenet med Aalborghus.

Stod Kai Lykke næppe i Gunst hos Kongen, saa var han sikkert i aabenlys Unaade hos Dronningen. Endnu 1656 ses han at have søgt Dronningens Yndest ved at kalde en Hans Drejer over til Fyen for at forfærdige „et Billed-Snider-Drejetøj, som han samme Tid har foræret til vores allernaadigste Dronning“. Under Mødet mellem Frederik III. og Karl Gustaf i Marts 1658 (mellem Krigene), ytrede Henrik Bielke til Svenskekongen, at Dronningen ikke var de Danske god, og at hun havde Magten over Kongen. Kai Lykke og en anden dansk Adelsmand var bleven forvist fra Hoffet, fordi de havde udtalt sig herom.

Under begge Svenskekrigene led Rantzausholm meget, baade ved Fjendernes Plyndringer og de allierede Troppers Overgreb. Efter Træfningen ved Tybring Vig (30. Jan. 1658) kom hele Fyen i Fjendens Vold, de svenske Tropper gennemstrefjede overalt Øen i smaa Afdelinger og skændte og brændte, hvor de kom hen. Rantzausholm synes dog en Tid lang at have været forskaanet for Overlast. Ridefogeden Peter Børtning roser sig af at have beværtet de svenske Officerer og uddelt henved 52000 Maaltider paa Gaarden. En anden af Godsets

Funktionærer, Erik Børkop, gør sig til af, at han i Krigstiden „troflittelig har salveret Rantzausholm med Pertinentier og Mobilier samt Bønder og Tjenere fra de bellerende Krigsmagters Rov og Ruin ikke uden største Pericul“. Godset var ansat til 155 Ryttertjenester og skulde give en samlet Brandskat af 4650 Rdlr. og desuden 2 Rdlr. af hver Ryttertjeneste. Wrangel, der havde Kvarter i Nyborg, sendte Hofjunker Petrus Rosenskiöld med dennes Folk til Rantzausholm for at yde Gaarde og Bønder Salvegarde. Værre medtaget blev Godset under den anden Svenskekrig, da ogsaa de danske Tropper udsugede Egnen. Efter Landgangen ved Kjertemind (31. Oktober 1659) besatte de allierede Hindsgavl, medens Feltmarskal Eberstein opslog sit Hovedkvarter i Middelfart. Hans Schack selv var brudt op mod Odense og udvalgte sig der de bedste Kvarterer. Paa Rantzausholm laa Stabskvartermesteren Egidius v. Sahl og Oberstlieutenant Josias Breide Rantzau, der faldt i Slaget ved Nyborg.

Da Freden atter vendte tilbage i Landet, var der indtruffet en stor Forandring i Kai Lykkes Liv, idet han, der nu havde naaet de 35 Aar, havde indgaaet Ægteskab med Øllegaard Gyldenstjerne, Datter af Axel Gyldenstjerne til Lyngbygaard i Skaane og Enke efter den i Slutningen af 1657 afdøde Generalfelttøjmester Christian Friis, med hvem hun havde tre Børn, af hvilke kun Datteren Sophie Amalie (senere gift med Johan Rantzau til Frydendal og Bramminge) overlevede hende. Længe skulde han ikke nyde Hjemmets Fred, før hans Hus blev lagt øde.

I Krigsaarene under Kai Lykkes Fraværelse fra Rantzausholm havde Ridefogeden Peter Børtning styret Godset med stigende Selvraadighed, dog ikke uden en vis Dygtighed, men mere betænkt paa sin egen end paa sin Herres Fordel. I alle Forhold gjorde han sig ilde lidt ved sin Hensynsløshed og Brutalitet. Han blev endog sigtet for Delagtighed i et Manddrab, og kun de urolige Tider var Skyld i, at han ikke blev ramt af Loven. I Sommeren 1660 fik han med Bistand af Salling Birkefoged, der var hans Svoger, Dom over Delefogeden paa Nybo for Tyveri. Kai Lykke misbilligede Børtnings Adfærd, afskedigede hans



Svoger og tog den dømte i sin Tjeneste igen. Forbitret over den lidte Ydmygelse yppede Børting Trætte med sin Husbond om Forvaltningen af Godset i Krigsaarene. Enden blev, at Kai Lykke gav sin tidligere Yndling Afsked som Ridefoged fra Majdag 1661 at regne. Børting flyttede til Ulriksholm og tog paa en lav Maade Hævn over sin gamle Herre og Velgører ved at fremkomme med et Brev, som Kai Lykke en Gang i et letsindigt Øjeblik havde skrevet til hans Hustru Sofie Abelsdatter, og hvori han sigtede Dronning Sophie Amalie for at have staaet i intimt Forhold til sin Kammertjener. Naar Sagen fik saa alvorlige Følger for Kai Lykke, bør det erindres, at det ikke var første Gang, at han havde været uforsigtig i sin Omtale af Dronningen, og at denne aabenbart vilde ham til Livs. Hvem der underrettede Kongen om Brevets Eksistens, vides ikke bestemt, men i Begyndelsen af Juli begav Generaladjutant Mikkell Skov og Generalfiskal Søren Kornepup sig i Henhold til kongelig Befaling i al Hemmelighed over til Fyen, hvor Børting udleverede dem det for Kai Lykke uheldsvangre Brev. Statholder Chr. Rantzau og Rentemester Christoffer Gabel, der nød Kongens særlige Fortrolighed, fik det Hverv at holde Forhør over Kai Lykke, hvilket skete i Rantzaus Hus. Kai Lykke bekendte sig skyldig i Majestætsforbrydelse og tilstod, at han derved havde forbrudt Ære, Liv og Gods. Det kom til et Forlig, ifølge hvilket Kai Lykke forpligtede sig til indenfor en bestemt Frist at erlægge en Bøde paa 100,000 Rdlr. Han brød Overenskomsten, vistnok fordi det viste sig umuligt for ham at skaffe Pengene, da hans Finanser var i største Uorden. Kort efter rømte han til Skaane. Først nu blev det kriminelle Brev forelagt Kongen, der lod Kai Lykke stævne for Højesteret (2. Sept.). Han dømdes fra Ære, Liv og Gods, og Exekutionen blev kort efter fuldbyrdet paa Kai Lykkes Billede paa Slotspladsen i Overvær af en talrig Menneskemængde. Halshugning in effigie var noget i Danmark hidtil ukendt. Billedet var af Voks og Træ og af Størrelse som Kai Lykke, med hans blege Ansigt, sortebrune Paryk og iøvrigt paaklædt ganske som han „her udi Byen selv sidst gik og stod“. Hans Jordegods,

Løsøre og anden Formue, ialt takseret til 371,746 Rdlr., blev beslaglagt. Børtning blev til Belønning betroet med Overinspektionen af hans fradømte Gods, indtil Kai Lykkes talrige Kreditorer var tilfredsstillende. Da dette efter lange og vidtløftige Forhandlinger var sket, inddroges alle hans Godser under Kronen. Som fredløs Mand flakkede Kai Lykke rundt i mange Aar. Da de Danske landede i Skaane 1676, blev han i November taget til Fange i Landskrona af Oberst Stuart, men atter frigivet. Efter Dronningens Død fik han Tilladelse til at vende tilbage til Danmark, tog Bolig hos sin Hustru paa Bidstrup og tilbragte efter hendes Død 1697 sine sidste Aar hos Stifdatteren paa Bramminge, hvor han døde 1699.

Over Rantzausholm optoges 1664 en Synsforretning, der viser, hvilken Overlast og Vanrøgt Gaard og Gods havde lidt i de Aar, der var hengaaede siden Svenskernes Indfald i Landet.

Det østre, saakaldte blaa Hus var øde og ruineret, Skifertaget var forfaldet, det øverste Loft borttraadnet. De 242 Vinduer i Huset var ganske sønderslaaede, og en stor Del af Buerne borttagne. I Trappetaarnet manglede alle 30 Vinduer og Tømmerværket var fordærvet. Skorstenene var nedbrændte og Dørene uden Laas. Rundt om i Stuerne var Flisegulvet blevet bortfjernet. Runddelen var ødelagt helt ned til Grunden af Regn og Sne, der var sivet igennem. Hvælvingerne over Kælderne var brøstfældige.

I det østre Hus (Borgestuehuset) stod Kælderne uden Vinduer og Døre. De 82 Vinduer var paa ti nær alle „afbrændte“.

Det vestre Hus havde ialt 119 Vinduer, men kun de i Skriverstuen var endnu hele, Kamrene næst ved ganske ubeboelige og Væggene sammenstyrtede.

Porten for Borggaarden var delvis nedbrudt og ubrugelig. Ladegaarden var ligesaa forfalden som Hovedgaarden.

Mer end Fjenderne synes røveriske og samvittighedsløse Tjenestefolk at have hærget og ranet paa Rantzauernes en Gang saa<sup>u</sup>statelige Herresæde.

Fra Kai Lykkes konfiskerede Bo gik Rantzausholm ved Skøde af 18. Juli 1664 over til Kong Frederik III.s Yndling Christoffer Gabel, der havde forstrakt Kronen med betydelige Summer, senest med 10,000 Rdlr. Værdien af Godset var bleven betydelig forringet ved at ikke faa Gaarde dels var blevene afhændede, dels bortpantede til Kai Lykkes talrige Kreditorer.

Skødet lyder paa „Kejes fradømte Gaarde“ Rantzausholm og Brendegaard med Birkeret og Patronatsret til Rantzausholm og Krarup Kirker, tre Marker, Bobjergsmark, den store Engsma (Stolsma) og Rydemose, Nørresø og Brendegaardsø, Rugesø og Taarsø paa Gjørupskov og „af Fællessøer, hvis ene Side grænser til Birket“ Fleninge Sø og Ørssø. Jordegodset regnedes ialt til 227 Tdr. Hartkorn, deraf 30 Tdr. Skov i Klosterskoven og 16 Tdr. i Gjørup Skov. En Tønde Hartkorn var ansat til 65 Rdlr., hele Godset til 14,800 Rdlr., Hovedgaardens Bygninger var takserede til 4500 Rdlr. 19. Dec. s. A. fik Gabel Kvitte- ring for de 19,301 Rdlr., han havde indbetalt til Rentekammeret som fuld Betaling for Rantzausholm.

*Christoffer Gabels* Livshistorie er for velkendt, til at den skal gen- fortællers her. Selv var han kun i ganske faa Aar Besidder af Rantzaus- holm, som dog hans Efterslægt paa Spindesiden gennem hans Datter Anna Margrethe, gift med den senere Storkansler Conrad Reventlow, skulde faa i varigt Eje.

Om Gabel skal kun bemærkes, at den haarde Dom, ældre Historikere, deriblandt T. Becker, der endog ganske meningsløst betegner ham som „Danmarks Svøbe“, i den nyeste Tid har maattet vige for en retfær- digere Værdsættelse. En samtidig, Ditlev Ahlefeldt, hvis Vidnesbyrd til Gunst for Gabel vejer meget, har i sine Livserindringer givet ham en saare rosende Omtale.

„Mellem to Privatmænd“, siger Ahlefeldt, „kunde der næppe være større gensidig Hengivenhed og Tillid end mellem Frederik III. og Gabel, eftersom Kongen intet havde paa Hjerter, som han ikke betroede ham. Til Gengæld elskede Gabel sin Herre saa inderlig, at han der-

over glemte sine egne Interesser og forsømte Midler og Veje til at berige sig, hvad en saa stor kongelig Naade og de Stillinger, han efterhaanden beklædte som Kammerskriver, Rentemester og Statholder, gav Anledning til. Derfor kom ejheller hans Arvinger til at nyde saameget, som slig en Mand og ved den gunstige Lejlighed, der tilbød sig, med Føje havde kunnet og burdet efterlade sig.“

Ahlefeldt giver ham endvidere det Lov, at han trods al sin Lykke aldrig blev hoffærdig eller gerrig, men til sin Død var beskeden og tjenstvillig overfor alle og enhver, og ikke kendte nogen større Glæde, end naar han kunde gøre godt og formaaede at skjule og dække over sin Herres Hidsighed og afværge de onde Virkninger, denne Kongens medfødte Egenskab ellers vilde have afstedkommet.

Gabel har personlig næppe mere end gæstet Rantzausholm ved et flygtigt Besøg, dog synes hans Hustru Fru Ermegaard og deres Datter Anna Margrethe at have indrettet sig her for et Sommerophold, at dømme efter det Inventarium, der optoges 1667 af Præsidenten i Nyborg Claus Rasch, da Gabel mageskiftede Rantzausholm til Kronen mod Segeberg Kalkværk.

Det andet Rum fra Kirkekamret i første Etage betegnes som „velbyrdig Fruens Sengekammer“. I dette fandtes et Egetræs Sengested, noget forgyldt, med en Himmel, en tapetseret Løjbænk, et Stenbord og syv gamle Portrætter.

Fruerstuen var draget med uldne Tapeter af forskellige Farver. Omkring et Bord, til at trække ud, stod otte tapetserede Stole og to forgyldte Armstole. I et Hjørne var opstillet et Positiv, der var taget fra Kirken. Paa Væggene hang otte Portrætter og to Landskaber. Paa Kaminen var anbragt et udskaaret Stykke. Taffelstuen har i Gabels Tid næppe været benyttet som Spisestue, idet der her kun fandtes en udskaaren, dobbelt Tresor, et rødmalet Skab, en lang og en gulmalet Bænk, et Skærmbræt af Fyr foran et rødt malet Sengested og et lille Egetræs Bord. I „velbyrdig“ Fruens Vinterstue stod et gammelt Fyrretræs Sengested, et ottekantet Egebord til at slaa sammen, en blaa

med Klæde betrukken Stol og to smaa Gyldenstykkets Stole. Videre fulgte Jomfru Anna Margrethes Kammer, i hvilket stod et lille Barnebord og en Løjbænk.

Paa Gaarden var opstaldet 18 Heste og Hopper og 6 aargamle Føl. Der fandtes 18 Øksne paa Græs, 17 Kvier, 4 Tyrekalve, 89 Køer, 48 Faar, 30 Lam, 67 Svin og Grise samt 16 Gæs.

---

### III.

## BRAHE-TROLLEBORG

---

**F**or anden Gang skiftede det gamle Holmekloster Navn, da det i Aaret 1668 fra Christoffer Gabel gik over til Fru Birgitte Trolle, der fik det ved Mageskifte for den hende tilhørende Gaard Torbenfeld (Frydendal) som hun samtidig afstod til Kongen.

*Birgitte Trolle* var Datter af Rigsviceadmiral og Statholder i Norge Niels Trolle og Mette Rud. Hun fødtes 1631 paa sin fædrene Gaard Skarhult i Skaane og ægtede 1656 *Manderup Brahe* til Torbenfeld og Søbysøgaard. Selv var han født 1628, besøgte Sorø Skole, studerede ved fremmede Universiteter, især Leyden (1646), og blev efter sin Hjemkomst Hofjunker; han døde 1656 paa Torbenfeld, kun 39 Aar gammel. I sit Ægteskab medbragte Fru Birgitte Krumstrup, som hun sammen med Toftholm (Store Mørkegaard) solgte 1664 til Erik Krag. Efter sin Mand arvede hun foruden Torbenfeld Søbysøgaard, som hun 1668 afhændede til Niels Juel, og den gamle Adelsgaard Haven (Dronninglund Herred), som hun allerede 1662 skilte sig ved.

I de første Aar af sin Enkestand levede Birgitte Trolle meget i København, hvor hun førte et lystigt Liv og traadte i nærmere Forbindelse med Griffenfeld. Hun er en af hans bekendte tre intime Veninder, der i Smædeskriveren Jacob Worms Vise om Fuglenes Herredag lød Navnet Agerhønsene, og som Griffenfeld holdt Stævnemøder med bl. a. paa det „yndelige“ Ørholm. Den endnu levnedes Samling Breve fra hende, skrevne til Griffenfeld i Aarene 1672—74 og for det meste daterede fra hendes „Residents“ *Brahe-Trolleborg* — det nye



10. Gammel Trappe i den østre Fløj.

Navn, hun med Kongens Tilladelse gav Rantzausholm — vidner om den Fortrolighed, der herskede mellem dem. Der er en Duft og Steming over hine gamle Breve, som man næppe finder Magen til i nogen anden dansk Brevrække fra det 17. Aarhundrede. Hun underskriver sig som hans „hulde og trofaste Ven, som er og kaldes Trofasthed.“ „Jeg drømte om Dig i Nat“, skriver hun, „at jeg saa et Armbaad paa Din Arm med Din Kærestes Haar i, som var som hviden Guld.“ En Gang sender hun ham et lidet Bæger til hendes Ihukommelse, at hun ikke slet maa forglemmes. „Nu jeg rejser bort, saa tit Du ser det, tænk ved Dig selv, det er kommen fra den, som mig har æret og elsket. Lad ingen vide, fra hvem det er kommet.“ Hun tiltaler ham hyppigst med det hyggelige „min lille goven“ og udstrakte sin rørende Hengivenhed for ham til hans Moder, hvem hun regnede blandt sine udvalgte Venner. Man lærer hende at kende som en poetisk Sjæl ved at læse hendes Forbøn hos den mægtige Ven for et ungt Par: „det er Synd at skille dem ad, som gerne tilsammen vil være.“ Endnu et ved sin Naivitet og Naturlighed fornøjeligt Træk. Hun beder Griffenfeld om at hjælpe hendes Tjener Rasmus til Embedet som Herredsfoged i Salling Herred. „Han drikker nu intet mer, Rasmus, jeg vil love for ham, han aldrig skal staa nogen Dag paa hans Ben, han jo skal bede godt for Dig.“

Fru Birgitte Trolle fik 2. Febr. 1672 Patent som Friherreinde af Brahe-Trolleborg. Senere gaves der hende Patronatsret til Hillerslev, Aaby og Aastrup Sogne. 1684 erholdt hun Bevilling, selv at maatte udvælge, hvilken af hendes Broders tvende Sønner hun ansaa for bedst skikket til at følge hende i Besiddelsen af Baroniet. Samme Aar var hendes Broder Corfitz Trolle død, hvem hun havde testamenteret Baroniet samtidig med at hun tiltraadte det.

*Corfitz Trolle* var født 1628 paa Vallø. 1649 overtog han Besiddelsen af sin Faders Gaard Skarhult i Skaane, 1655 blev han Kammerjunker, fulgte Kong Frederik III., da denne opholdt sig ved Hæren i Skaane, og overværede Fægtningen ved Kattarp. Han deltog i Forsøget paa



at generobre Kronborg fra Svenskerne og ledede Anslaget paa Malmø. I Juni 1659 red han selv fjerde ud af det belejrede København. 1664—70 var han Amtmand over Skanderborg og blev 1669 Gehejmeraad og Assessor i Statskollegiet. Han stod i særlig Gunst hos Kong Christian V. og forrettede hemmelig Spejdertjeneste for denne, i hvilken Egenskab han var aflagt med en betydelig Aarpenge. Skønt han hørte til Griffenfelds Omgang, undsaa han sig ikke for at udspionere Rigskanslerens Veje og havde en væsentlig Andel i hans Fald ligesom han havde Forsædet blandt hans Dommere. 1678 blev han beordret til at ledsage de münsterske Tropper gennem Sjælland. Han var en slet Økonom; Skarhult blev allerede afhændet 1661, sin anden fædrene Gaard Sandholt maatte han pantsætte til forskellige Kreditorer, og han døde fattig og forgældet i København. Corfitz Trolle havde 1660 ægtet den for sin Skønhed bekendte *Birgitte Rantzau* (Datter af Frederik Rantzau til Asdal), født 1641 paa Bollerup i Skaane, hvem han i December 1658, da hun allerede var hans Fæstemø, paa en ridderlig Maade havde ført fra Skaane til København. Landsdommer og Etatsraad Johan Monrad har i sin bekendte Selvbiografi sat hende et smukt Minde. Han havde lært hende at kende i Julestue hos hendes Farbroder Henrik Rantzau, da hun kun var fjorten Aar gammel og „da passerede for den dejligste man vidste.“ Deres Veje skiltes snart, men, som Monrad tilføjer, „Guds underlige Forsyn vilde, at jeg skulde blive hendes Børns Formynder og se hende paa Brahe-Trolleborg i den ynkelige Tilstand, berøvet sin Fornuft, (hun) som jeg i sin Ungdom havde set i den Flor.“

Fru Birgitte Rantzau Hr. Corfitz Trolles havde i sit Ægteskab to Sønner, Frederik og Niels, hvoraf den ældste af sin Faster indsattes til Arving af Brahe-Trolleborg. Birgitte Trolle, Manderup Brahes Enke, Griffenfelds Veninde, afgik ved Døden 13. November 1687 paa Brahe-Trolleborg. Umiddelbart efter gav Kongen Stiftsbefalingsmand H. O. v. Winterfeldt Befaling at tilholde den Ridefoged, der i hendes levende Live havde forvaltet Baroniet, om fremdeles og indtil videre at for-

blive ved sin Bestilling, for at aflægge Regnskab for den Kommission (Didrik Schult og Henrik Gyldenstjerne), der samtidigt blev nedsat for at holde Skifte og Deling efter Fru Birgitte Trolle.

I Fru Birgitte Trolles Tid hævdedes Traditionen paa Brahe-Trolleborg af den gamle Præst Rasmus Hansen Smed, „Guds Ords nidkære Tjener ved Rantzausholm og Krarup Menigheder i 58 Aar.“ Han var ifølge den i Kirken endnu bevarede Mindesten født 1598 i Humble paa Langeland og var 1624 bleven Præst her. Ved hans Side hviler hans tvende Hustruer Anna Hansdatter Stege (Datter af hans Formand i Embedet Hans Hansen Stege, den første lutherske Præst for Rantzausholms Menighed, der kendes), død ung i August 1626 i Haagerup Præstegaard, og Anna Simonsdatter, født 1589 i Dreslette Præstegaard, død 7. Jan. 1655 i Haagerup (Datter af Hr. Simon Hansen Sass).

*Frederik Trolle* var født 1665 paa Skanderborg Slot. I Februar 1688 vendte han efter et længere Ophold i Udlandet fra Holland tilbage til Danmark. Under Formynderskab af Johan Monrad tiltraadte han Besiddelsen af Baroniet og fik 15. Juni 1689 Patent som Friherre af Brahe-Trolleborg. I Marts 1690 afskedigedes Johan Monrad efter Ansøgning fra sit Værgemaal for Brødrene, og Baron Frederik tilkendegav Monrad sin Fornøjelse af hans Conduite under hans Fraværelse fra Landet. Birgitte Trolle kom i Huset hos Sønnen paa Brahe-Trolleborg, og her afgik hun ved Døden 1. Febr. 1695, fuldstændig berøvet Fornuftens Brug.

Frederik Trolle indgik omtrent samtidigt Ægteskab med „en fattig Jomfru“ Anna Catharine Valkendorf til Tidselholt, Datter af Axel Valkendorf til Tidselholt. Han beklædte ikke noget offentligt Hverv, men blev 1698 Markus Gjões Efterfølger som Skoleherre paa Herlufsholm.

Baron Trolle efterlod sig et smukt Navn paa Egnen som en human og rettænkende Godsejer, der ogsaa virkede ivrigt for Almuens Oplysning ved Oprettelsen af Skoler paa Baroniet. „I Erkendelsen af den store Mangel i Ungdommens Børnelærdoms Undervisning“ byggede han 1691 en Skole paa Krarup Kirkegaard og ansatte ved samme en Skolelærer, hvem han gav Fribolig mod at han „for en ringe Betaling“

skulde lære Børnene at læse og skrive og undervise dem „fornemmelig i deres Saligheds Sag.“ Aaret efter lod han opføre to andre Skoler henholdsvis paa Aaby og Aastrup Kirkegaarde. 1693 byggedes Skolerne i Hillerslev og paa Brahe-Trolleborg. Til Vedligeholdelse af denne sidste skænkede han et Bolsted og et Hus i Ulbølle Sogn, af hvilke Præsten aarlig erlægger en Afgift til fattige og flittige Skolebørn i Brahe-Trolleborg og Krarup Sogne. Længe hævdede de Trolleske Skoler en Førsterangs Plads blandt Landets Almueskoler, indtil Grev Johan Ludvig Reventlow, den danske Almueskoles Fader, paa samme Sted opførte nye og bedre.

Baron Frederik Trolle afgik ved Døden 28. Nov. 1700 paa Ottestrup i en Alder af kun 35 Aar. Som Skiftekommissærer i Boet blev beskikket Tage Thott og Jørgen Brahe. Hans Enke fik Brendegaard som Enkesæde, hvor hun døde 13. Marts 1719. Et Minde om Fru Anna Catharine er de 1709 af hende til Vesteraaby Kirke skænkede Malmlysestager. Brahe-Trolleborg Baroni tilfaldt hendes aandsvage Svoger *Niels Trolle* under Formynderskab og Tilsyn af hans Farbroder Herluf Trolle. Ogsaa han fik 1701 Friherrepatent.

Man regnede tidligt med, at Besidderen ikke vilde indgaa Ægteskab eller efterlade sig Afkom, thi 11. Oktober 1700 — Kong Frederik IV.s Fødselsdag — fik Storkansler *Conrad Greve Reventlow* til Grevskabet Reventlow, Frisenvold, Løjstrup og Clausholm Ekspektancebrev paa Baroniet. Efter hans Død, der indtraf 21. Juli 1708, fik hans ældste Søn Christian Ditlev Greve Reventlow Stadfæstelse paa dette Ventebrev (9. November s. A.). Det er en grov Misforstaaelse, naar man har villet hævde, at den Reventlowske Familie skylder Kærlighedsforholdet mellem Kongen og Anna Sophie Besiddelsen af Baroniet. Storkansler Reventlows Datter Anna Sophie, den senere Dronning, var, da Faderen fik Ekspektancebrev paa Baroniet Brahe-Trolleborg, kun syv Aar gammel. Forbindelsen mellem hende og Kongen knyttedes først 1712, og der kan selvfølgelig ikke, som almindeligt antaget, tilskrives denne Omstændighed den mindste Andel i, at Anna Sophies Broder fik Baroniet.

Baroniet Brahe-Trolleborg var tilmed paa hin Tid en Gave af tvivlsom Værd, eftersom Besiddelsen i Trollernes Tid var grundigt forfalden og ødelagt, og der krævedes store Summer og ihærdigt Arbejde for atter at bringe Sagerne paa Fode igen.

Trøstesløst er det Billede, den 1701 forfattede Jordebog over Gaard og Gods udviser. Selve Slottet var meget brøstfældigt. Det østre Hus (Kirkefløjen), som var tækket med Skifer, truede med at styrte sammen. I den store Sal med ialt sytten Fag manglede baade Loft og Gulv. De fleste Vinduskarme var enten sønderslaaede eller tilmurede. I Salen ved Kirken var Loftet ved at falde sammen, Skorstenene og Murene i det hele taget forfaldne. Det søndre Hus — Breide Rantzaus — med ialt seksogtyve Fag var i samme Forfatning, Bjælkerne afraadnede hist og her, Vinduerne slaaede ud eller tilmurede. Det vestre Hus var til Dels uden Tag.

Ikke bedre stod det til med Ladegaarden, overalt var der store Huller i Taget, mange Bjælker nedfaldne eller opraadnede; Dørene manglede Laase og Beslag. Stalden og Ridehuset med Spir var var ganske forfaldne.

Bøndergaardene var i Almindelighed i slet Forfatning, og mange brøstfældige i Mur og Tag.

Skylden for det almindelige Forfald tilskrives ved Siden af den Tynge, Krigsaarene medførte, Baron Frederik Trolles Eftergiveness overfor hans myndige og haardhændede Skriver, Niels Hansen Krogstrup, fra 1692 Ridefoged og 1720 Godsinspektør, der i Niels Trolles Tid havde Brahe-Trolleborg Hovedgaards Avling med Bøndernes Tiende, Hoveri i Ægt og Arbejde i Forpagtning for 1270 Rdlr. aarlig Afgift. For Skriver-tjenesten havde han 100 Rdlr. samt 250 Rdlr. aarlig for at sørge for Baronens og hans Tjenestefolks Kost ligesom han oppebar 100 Rdlr. for at skaffe Vinen til sin Herres Bord. Han krævede et strengt Hoveriarbejde af Bønderne, der endog gjorde Attentat paa hans Liv, og hans Navn var i over et Aarhundrede forhadet paa Egnen. Selv berigede han sig paa alle Maader. Han ejede Pilegaard i Vesteraaby Sogn og desuden den gamle, jordegne Højrupgaard med de under

samme hørende Gaarde, senere kaldede Skjelbo, Bækkelund og Æresæde, hvor han boede.

Hvordan man levede ved Krogstrups rige Bord, erfarer man af Mikkel Hansen Jernskægs Beskrivelse af en Rejse fra Trolholm til Faaborg 1706. Han blev trakteret

Med Landets Korne Saft og franske Rigets Most,  
 Som ejes inden Dør, med Smør, med Flæsk og Ost,  
 Med Kylling, stegte Fugl, med Vaffel og Smaakager,  
 Som Hustruen saa vel beskred' lækkert bager;  
 Den Makrel, Sukkerfisk, med Sukkerærter sød,  
 Med meget mere godt, som vi hos Manden nød.

Samme Aar udgik kongelig Befaling til Stiftsbefalingsmand J. Pritz-buer om at indhente Oplysninger vedrørende Baroniet Brahe-Trolleborgs Styrelse, Tilstand og Beskaffenhed, da man havde bragt i Erfaring, at det ikke blev administreret som det skulde, og særlig, at de under Baroniet hørende Skove blev udhuggede og ødelagte.

I Maj 1713 følte Grev Christian Ditlev Reventlow sig foranlediget til at føre Klage hos Kongen over, at det Baroni, han og hans Fader før ham havde faaet Ventebrev paa, blev skamrøgtet. Troværdige Folk havde givet ham udførlig Beretning om Baroniets slette Administration. Bønderne var bragte til Tiggerstaven, Kirkerne var slet holdte og Bygningerne helt forfaldne. Baron Trolle havde „som bekendt, ikke af Gud faaet den Forstand, at han selv kunde tilse sine Sager,“ og det syntes, som om hans Slægtninge saa deres Fordel derved. Han foreslog derfor Kongen at nedsætte en Kommission til at undersøge, hvormeget Baroniet kunde indbringe aarligt under berettiget Hensyntagen til Bøndernes Velfærd og Godsets Bevarelse. Denne Sum vilde han forpligte sig til aarlig forud at svare Baron Trolle, mod at denne afstod Baroniet til ham; yderligere skulde han have en standsmæssig Fribolig i det Greven tilhørende Hus i Odense. Til Administratorer af Baroniet foreslog han Kongen at udnævne Herredsfoged Bertel Jørgensen, der

sammen med Staldmester Haxthausen og Krigskommissær Himmelstrup skulde opgøre Baroniets Status.

I en paafølgende Skrivelse mindede han Kongen om, at han havde lovet at indsætte ham i Besiddelsen af Baroniet i Niels Trolles levende Live. Kongen lod D. Vibe i et Brev af 25. Nov. svare, at dette ingenlunde var Tilfældet. Den førnævnte Kommission, der efter Grevens Ønske var bleven nedsat i Juni, havde tilendebragt sine Undersøgelser og var kommet til det Resultat, at Godset ikke var forringet, men snarere bleven forbedret. Sagen skulde have sit Forblivende, „indtil den gode Gud vilde kalde Baron Trolle bort fra denne Verden.“

Omsider blev den sidste af de danske friherrelige Troller udfriet af Døden fra sin sørgelige Tilværelse 28. Marts 1722. Han og hans Slægt, hans Forældre Corfitz Trolle og Fru Birgitte født Rantzau, hans Faster Birgitte Trolle og dennes Ægtefælle Manderup Brahe, hans Broder Frederik og dennes Hustru var alle bisatte i en muret Hvælving under Brahe-Trolleborg Kirke i det nordøstlige Hjørne. 1817 blev Kisterne tagne ud og nedgravede i det nordøstlige Hjørne af den af Grev Ludvig Reventlow indrettede Familiebegravelse paa Kirkegaarden, hvor deres vedbendklædte Gravtuer uden Mindetavler endnu ses.

Faa Uger efter Niels Trolles Død fik Gehejmerraad Sehested Befaling af Kongen til at indsætte Grev Christian Ditlev Reventlow i Besiddelsen af Baroniet Brahe-Trolleborg (10. April).

Grev Reventlow tog sig fra første Færd ivrigt af Baroniets Administration og søgte at bringe det paa Fode igen. Med Niels Trolles Arvinger Baron Christian Rantzau og Børge Trolle førte han i de første Aar Strid om deres Forpligtelse til at bekoste Reparationen af de under Baroniet hørende brøstfældige Kirker.

Den nye Ejers Bestræbelser gik først og fremmest ud paa at indløse det Gods, der i sin Tid ved Inddragelsen af Kai Lykkes Ejendomme var kommet paa fremmede Hænder. Da Grev Reventlow overtog Baroniet, omfattede det foruden Skov og Mølleskyld 453 Tdr. 4 Skpr. Baroniet manglede Bøndergods til Avlingens Drift, fordi det forhen dertil



11. Dronning Anna Sophies Seng paa Brahe-Trolleborg.

liggende Bøndergods „ufornødent“ var blevet henlagt til andre Sædegaarde. For at undgaa Processer og Penges Spilde, ansøgte han Kongen om at beskikke to Kommissærer til at undersøge hvad Bøndergodset var udlagt til, og hvad de nuværende Besiddere med Billighed kunde forlange derfor. De Gaarde, han med Kongens Billigelse tilbagekøbte, var Kløverpris, den sydvestligste Gaard i Haagerup, Gammel Egneborg, som Grev Reventlow købte tilbage 1723 fra Niels Krag til Egeskov, sammen med de to Skovsteder Kostenborg og Nosseberg (for 1853 Rdlr.), hvilke sidste han tilligemed Pibengaard nedbrød med Kongens Tilladelse og indlagde deres Jorder 1728 under Brahe-Trolleborgs Hovedgaard. Desuden købte han tilbage de 4 store Gaarde i Lydinggaarde. Adskillige andre, Niels Krag tilhørende Gaarde „fik han omsider med stor Umag, og ved man ikke rettere, end at han maatte jo give for hver Tønde Hartkorn 100 Rdlr. Men Holsten (paa Gjelskov) vilde ingenlunde miste sit, og for at beholde det i Fred, spillede han den Procedure og oprettede sin Gaard og alt underliggende Gods til et Stamhus“ (Holstenhus).

*Christian Ditlev Greve Reventlow* fødtes 1671, opvoksede i den jævnaldrende Kronprins Frederiks Omgivelser og vandt tidlig dennes Yndest. 1686 overværede han i Kongens Følge Belejringen af Hamborg. I ung Alder blev han trolovet med Christian V.s naturlige Datter Anna Christiane Gyldenløve, der døde 1689, medens han opholdt sig i Frankfurt. 1690 overværede han Kampagnen ved Rhinen og fulgte delvis Kronprinsen paa dennes Udenlandsrejse i de næstfølgende Aar. 1692 udnævntes han til Oberst i la Forets Rytterregiment og deltog i Slaget ved Steenkerke som Generaladjutant hos Kong Vilhelm III. af England. 1694 blev han Chef for det holstenske Dragonregiment, der overlodes Hertugen af Gottorp, og hvervede samtidig et Regiment i kejserlig Tjeneste. Hjemvendt til Danmark udnævntes han 1697 til Chef for Livregimentet til Hest og stod 1699 i Spidsen for et kejserligt Regiment ved Rhinen under Markgreven af Baden. Efter Christian V.s Død sendtes han til Sachsen, hvor han afsluttede en hemmelig Alliance med Kong August II.,



og deltog i Sommeren 1700 i Belejringen af Tønningen og Felttoget i Holsten. Udnævnt til Generalmajor fulgte han 1702 med det danske Auxiliærkorps i Kejsereus Tjeneste til Norditalien. Under Prins Eugen af Savoyen kæmpede han som kejserlig Feltmarskallieutenant ved Höchstädt, deltog med stor Tapperhed i Slaget ved Cassano (1705) og førte flere Gange Overbefalingen i Prins Eugens Sted.

Som General traadte han atter 1707 i dansk Tjeneste, blev Elefant-ridder og overtog de ham i tidligste Ungdom tildelte Embeder som Overjægermester og Amtmand i Haderslev Amt. Aaret efter fulgte han Kongen til Italien. Efter Hjemkomsten fik han Overbefalingen ved Hæren i Skaane, ledede Troppernes Udslibning i Skaane (Nov. 1709) og opstillede Hæren ved Helsingborg, hvor han overvintrede. Den næstsidste Dag i Februar blev han pludselig heftig syg, maatte afgive Overbefalingen til Jørgen Rantzau og holde Sengen i syv Maaneder. Bærer han saaledes ikke direkte Ansaret for Nederlaget ved Helsingborg, har han dog sin Del i det uheldige Udfald ved den Iver, hvormed han tilskyndede Kongen til Krigen. I Nov. 1712 gik han som militært Sendebud til de Allieredes Hovedkvarter i Meklenborg og formaaede Russerne og Sachserne til at forfølge Svenskerne ind i Holsten. Efter Felttogets Slutning udnævntes han 1713 til Overpræsident i Altona.

Grev Reventlow havde 1700 ægtet *Benedikte Margrethe Brockdorff*, Enke efter den rige, tidligt afdøde Jørgen Skeel til Gammel-Estrup. Foruden en betydelig Formue medbragte hun i sit andet Ægteskab Godserne Bothkamp, Krenkerup, Rosenlund og Nørgaard. Grevinde B. M. Reventlow var utvivlsomt en af de betydeligste Kvinder, der har levet i Danmark i det 18. Aarhundrede, og skal særlig omtales i nærværende Forbindelse, fordi det var hende, der egentlig styrede Godset, som hun overhovedet var Drivfjederen i næsten alt, hvad hendes føjelige Ægtefælle i Fredstider gav Navn til. Til Trods for sine store Rigdomme vogtede hun nøje over hver en Hvid. Begavet med overlegen Kløgt, Energi og Viljestyrke kæmpede hun i alt for sin formentlige Ret, men hendes Paastaaelighed, Havesyge og onde Tunge

gjorde hende almindelig forhad. I sine Breve udtrykker hun sig næsten altid bydende og skarpt og henfalder endog jævnlig til Ukvemsord. Som hun raabte i Skoven, fik hun ogsaa Svar, hvilket ses af C. A. Plessens Breve til hende. „Deres Vilje“, skriver han en Gang, „træder altid i Fornuftens Sted; jeg vil friste samme Skæbne som Deres Venner, hvem De skælder ud for Dumrianer eller Forrædere, saasomt de siger Dem Sandheder, der er ubehagelige for Deres Pengepung.“ Ved en anden Lejlighed henvender Plessen sig til hendes Mand i følgende Ord: „I Stedet for at anklage mig, vilde De gøre bedre i at henholde Dem til Fru Grevindens ubøjelige Stædighed, men det er hendes gamle Skik og Maade at handle paa. Først træder hun Deres trofaste Venners bedste Raad under Fødder, bringer Dem i Forlegenhed til op over Ørene, og siden bilder hun Dem ind, at De ingen Venner har, eller at de forraader Dem.“

For at forøge sin Formue indlod hun sig i mere eller mindre mislykkede Handelsspekulationer, ja lyttede endog til Guldmaagers lokkende Røster og udviklede sin Ægtefælle i talrige Processer. Uden at tage Hensyn til Kongefamilien stiftede hun Partier for sine Børn og drog derved Unaade over Mandens Hoved. Ved at foretrække den ene Søn paa en ubillig Maade frem for den anden satte hun Splid i Familien.

Hun greb ind i alle Godsstyrelsens Enkeltheder, førte daglig Opsyn med Avlsbygningerne og prøvede selv den mindste Regning for om muligt at kunne afkorte Beløbet.

Trods alt dette kan man ikke helt unddrage hende sin Sympathi. Overfor sin Mand, der sikkert har døjet meget ondt af hende, viste hun sig i afgørende Øjeblikke opofrende og hengivende. Trods Kongens Forbud satte hun sin Vilje igennem ved at besøge ham, da han 1709 var med Frederik IV. i Florentz, og hun rejste med Ilpost Dag og Nat, i Vinter og Vejr, uden at ænse Strabadser. Sin beundringsværdige Energi viste hun ogsaa under sin Mands Sygdom 1710, da hun, skønt højt frugtsommelig, førte ham fra Helsingborg til København

og siden plejede ham i lang Tid med stor Opofrelse. Hun kunde ogsaa tage sig varmt af forurettede Smaafolks Sag. Selv var hun stolt af sin Ægtefælle, fordi han var utilgængelig for Smiger og strengt misbilligede Kongens Forhold til hans Søster Anna Sophie, hvem han i alle de Aar, der hengik før Kroningen, vægrede sig ved at gense.

1719 udnævntes Reventlow til Overkammerherre. Ved sin Tronbestigelse fratog Christian VI. ham Overjægermesterembedet, og 1732 afgik han ogsaa som Overpræsident i Altona.

Efter Københavns Brand 1728 indlagde Grev Reventlow sig betydelige Fortjenester af Byens Genopbyggelse. I Altona satte han sig et smukt Minde ved den vigtige Del, han havde i Oprettelsen af Gymnasiet og den ligeledes endnu bestaaende Fattigstiftelse („Reventlowstift“). Grev C. D. Reventlow, der efter sin Fader havde arvet Grevskabet Reventlow i Sønderjylland og oprettede Grevskabet Christiansborg (Christianssæde) paa Lolland samt Stamhusene Krenkerup og Frisenvold, døde 1738 paa Tølløse, som han havde købt 1728; hans Hustru fulgte ham Aaret efter i Graven. Hans Efterfølger i Besiddelsen af Brahe-Trolleborg blev hans ældste Søn Conrad Ditlev.

Grev *Conrad Ditlev Reventlow* (født 1704 i Frankfurt a. M.) havde ikke længe efter Faderens Tiltrædelse af Baroniet Brahe-Trolleborg overtaget Styrelsen af samme; 1728 fik han ogsaa Tølløse. Som ung havde han studeret ved fremmede Universiteter, bl. a. i Leyden, var 1721 bleven Kammerherre og udnævntes 1725 til Amtmand i Haderslev, hvilket Embede han beklædte indtil 1731, da han indgik Ægteskab med Prinsesse Vilhelmine Augusta af Slesvig-Holsten-Nordborg-Pløen, Datter af Hertug Carl Christian af Nordborg-Pløen i Ægteskab med Dorothea Christine v. Aichelberg (Fru von Carlstein). Umiddelbart efter sit Bryllup tog han til Stadighed Ophold paa Brahe-Trolleborg, hvor hans syv første Børn fødtes i Aarene 1732—39. Efter Faderens Død fulgte han denne i Besiddelse af Grevskabet Reventlow samt Krenkerup og Frisenvold; kort efter flyttede han til København. Ikke alene Brahe-Trolleborg Slot, men Baroniet i det hele taget var i de

ti Aar Grev Conrad Ditlev boede her, Genstand for hans Omsorg. Han lod anlægge en stor og prægtig Have ved Slottet. „Skovene til denne Gaard“, hedder det hos Pontoppidan (1767), „er mange og vel med de bedste i Landet, baade af Eg og Bøg. Saavel der, som i en egen Dyrehave, er overflødig Vildt, og i fire ferske Søer Landets bedste Fiskeri.“

I sine Bestræbelser for at forbedre Gods og Gaard havde han en ypperlig Bistand i sin Raadgiver, den alsidigtvirksomme, „vindskebelige“ Frederik Bagger, hvis Navn gennem flere Slægtled efter hans Død havde en god Klang paa Egnen.

Bagger var en Gaardejersøn fra Risinge, blev Student fra Odense og bestod theologisk Eksamen, hvorefter han tog Tjeneste som Huslærer hos Præsten Frederik Schurmann i Haagerup. Ved ihærdig Læsning havde han tilegnet sig medicinske Kundskaber, og der gik snart Ry af hans heldige Kure. Han vandt den grevelige Families Yndest og blev ikke alene en Slags Livmedikus ved det grevelige og fyrstelige Hof paa Trolleborg, men tillige Familiens Husprædikant, der „saavel i Fyrstindens Barselsenge som ellers for mange fremmede“ maatte forrette Gudstjeneste. Endvidere blev han beskikket til Maître d'hôtel (Hushovmester) og Arkivar paa Brahe-Trolleborg. I den sidstnævnte Egenskab havde han det Hverv at overføre dertil „alle de ældgamle reventlowske Dokumenter og Manuskripter, over tre Vogtmands Læs, i Flæng og i en Hast sammenskrabede og frelste fra Københavns Ildebrand“, som han ordnede og opstillede paa Slottet, hvor han boede. Bagger oppebar en anselig Løn og havde alt frit, saa at han kunde lægge Penge op. Talrige var de Tillidshverv, den grevelige Familie overdrog ham, og stor var hans Indflydelse paa alle deres Bestemmelser. Adelige Familier medgav ham Smykker paa en af hans mange Rejser til København for at han skulde sælge dem til en af dem angiven Sum; hvad han udover denne kunde bringe ud af Salget, var hans. For sin indvundne Fortjeneste blev han sat i Stand til at opholde sig saalænge i Hovedstaden, at han (1737) kunde tage

juridisk Eksamen for ustuderede. Fra København medbragte han et helt Lager af kinesiske og ostindiske Varer til en Værdi af 9000 Rdlr. Paa Trolleborg fik han anvist et stort Værelse, hvor han „opsatte sin Butik“ og hvorfra han forhandlede sine Sager.

Som Hushovmester forestod han den vidtløftige Husholdning paa Brahe-Trolleborg, bestaaende af over 60 Mennesker daglig „foruden de jævnlig indvæltende fremmede“. Ved Siden af sine mange Forretninger paa Slottet var han ivrigt optaget af Landvæsenet, købte den Niels Krogstrup forhen tilhørende Gaard Højrupgaard og overtog 1746 Forpagtningen af Brendegaard, hvor han udfoldede en stor og fortjenstfuld Virksomhed. Gaarden var meget forfalden, omgivet af „et stort Kaos“ af Morads, Sten og Bregner. Han gennemgravede store Banker for Vandløbenes Skyld, opfyldte Mosehullerne mellem Agrene, til Dels med Sten, der atter blev dækkede med den fra Grøfterne opkastede Jord, indtil de kunde pløjes ligesom Markerne. Han var en af de første, der paaviste Fællesskabets Skadelighed og virkede tillige ved landøkonomiske Skrifter for et forbedret Landbrug. Ved et grundigt Studium af de gamle Arkivalier kunde han paavise, hvilke Gaarde der i Kai Lykkes Tid delvis „svigelig“ var bortsolgte fra Baroniet, og som han nu satte sig til Opgave at genvinde.

Støttet til et i Brahe-Trolleborg Arkiv fundet, af Kong Hans i Aaret 1498 til Holmekloster udstedt Brev, og med Paaberaabelse af den i Skødet paa Baroniet Brahe-Trolleborg hjemlede Indløsningsret af tidligere afhændet Gods, formaaede Bagger Grev Reventlow til at gøre sin Ret gældende til de tre Gaarde Haagerup Skrivergaard, Gjellebred og Eskebjerg. De ejedes paa den Tid af Landsdommer Erik Scheel Holsten paa Gjelskov, hvis Bedstefader havde erhvervet dem af Kai Lykkes Bo. Grev Reventlow tilkendegav Holsten, at han vilde indløse disse Gaarde med Penge eller mod Vederlag i Gods, og da han stødt paa heftig Modstand fra sin Godsnabos Side, lagde han Beslag paa Gaardene.

Sagen kom til Proces; Grev Conrad Ditlev, der helst havde set Sagen bilagt i Mindelighed, men ikke vilde eller turde svigte sin nid-

kære Godsadministrator, døde før Afgørelsen. Ved Højesteretsdom blev Administrationen af Baroniet Brahe-Trolleborg kendt berettiget til at indløse de omtalte tre Gaarde for en Sum af 1902 Rdlr., hvilket ogsaa skete. Andre Gaarde og Jordstykker lykkedes det Bagger at genherverve for sin Herre ved Køb og Mageskifte.

Grev Conrad Ditlev Reventlow var næppe nogen betydelig Mand og traadte derfor let i Skygge for sin dygtige Godsadministrator. Ved sin Faders Død arvede han foruden Baroniet Brahe-Trolleborg, Grevskabet Reventlow samt Frisenvold og Krenkerup. 1740 udnævntes han til Gehejme-raad, blev 1747 Deputeret i General-Landets Økonomi og Kommercekollegiet og Gehejmekonferensraad, det følgende Aar Præsident i Højesteret, og 1749 beskikkedes han til Stiftamtmand over Sjællands Stift. Et Minde om hans Embedsvirksomhed er den bekendte Indskrift paa Kirsten Pils Kilde. Som Bevis paa hans Nidkærhed anføres det, at han til Trods for sin Svægelighed, og skønt Kongen fraraadede det, foretog en Embedsrejse til Bornholm, for at se, hvorledes det stod til der paa Landet. Sygdom paafaldt ham under et Ophold i Rønne, hvor han afgik ved Døden.

Aaret før havde han mistet sin Hustru, hvis Død gik ham meget nær. Bagger fik det Hverv at samle og overføre Grevens, Grevindens og deres tidligere afdøde Børns Kister for at stede dem til Hvile i et Dybbøl Kirke tilbygget Gravkapel. Dette skete ved et Fartøj, Bagger lejede i Faaborg og lod smykke med en 30 Alen lang Vimpel og et stort Flag af sort Flor med et hvidt Kors.

I Besiddelsen fulgtes Grev Conrad Ditlev af sin ældste, efter Bedstefaderen opkaldte Søn.

*Christian Ditlev Greve Reventlow* fødtes 1735 paa Brahe-Trolleborg, blev 1751 indskreven paa Sorø Akademi og gik, efter at have fuldendt sine Studier her, 1755 til Italien, hvor han i Rom kom i Berøring med Winckelmann. Under hans Ophold i Paris og London 1756—57 var den senere Professor i Statsret og berømte Folkeretslærer M. Hübner hans Mentor, der i Breve til J. L. Holstein beklager sig bittert over

den unge Adelsmands Flygtighed og Tilbøjelighed til Udskejelser. Efter sin Hjemkomst fik han 1758 Ansættelse som Auskultant i Rentekammeret og blev udnævnt til Kammerherre. Samtidig holdt han, kun toogtyve Aar gammel, Bryllup med Ida Lucie Scheel v. Plessen (1740—92), Datter af Overceremonimester Mogens Scheel v. Plessen. Hendes Navn er endnu bevaret paa Egnen i den efter hende opkaldte, maleriske lille Ø, Lucieøen i Nørresø. Vistnok som Følge af sit uregelmæssige Ungdomsliv afgik han allerede 10. Dec. 1759 ved Døden, efterladende sig en eneste Datter Comtesse Juliane Frederikke Christiane Reventlow til Frisenvold og Krenkerup, gift med den senere preussiske Statskansler Fyrst Carl August Hardenberg. Hans Enke ægtede 1763 den rige Gehejmerraad Wulf Heinrich v. Thienen til Sierhagen. Baroniet Brahetrolleborg gik ved hans Død over til hans Farbroder Grev *Christian Ditlev Reventlow*.

Denne fødtes 1710, Dagen efter at Faderen dødssyg var bleven ført fra Helsingborg til København. I en Alder af nitten Aar fik han allerede det hvide Baand og arvede efter Faderens Død Grevskabet Christianssæde; 1759 tilfaldt ham ogsaa Grevskabet Reventlow, 1735 fik han Kammerherrenøglen, blev 1763 Geheimkonferensraad og 1769 blaa Ridder.

I sit 1737 indgaaede Ægteskab med Johanne Sophie Frederikke Rigsbaronesse Bothmer, Datter af storbrittannisk og brunsvig-lyneborgsk General og Gesandt i København, Fred. Johan Rigsbaron Bothmer, havde han blandt flere Børn de i Danmarks indre Historie saa bekendte Sønner, Bondevennerne Grev Christian Ditlev Frederik og Grev Johan Ludvig Reventlow samt den ikke mindre navnkundige Datter, den aandfulde og frisindede Comtesse Louise, gift i første Ægteskab med Hofjægermester Christian Frederik v. Gram og anden Gang med den tyske Digter Grev Christian Stolberg, først Amtmand i Tremsbüttel og siden Ejer af Vindeby ved Ekernførde.

C. D. Reventlow var en stille Mand med et varmt Hjerte for sine undergivne og i høj Grad velgørende mod fattige. I Familien førte han

Navnet „der gute“. Betegnende for hans Forhold til Bønderne paa de ham tilhørende Godser er, at Befolkningen paa Grevskabet Christianssæde ved hans ældste Søns Bryllup hilste denne med Tilraabet: „Bliv god som Din Fader!“

Sorgen over hans Hustrus tidlige Død (1754) gjorde ham tungsindig og uvirksom, og han lod i aarevis fremmede skalte og valte i Huset.

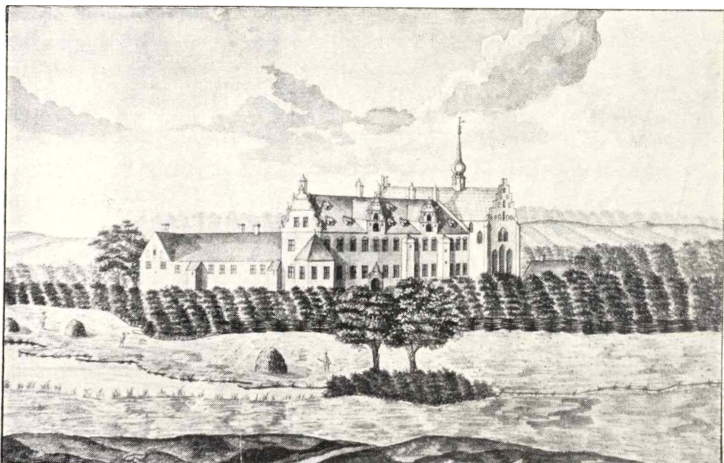

12. Brahe-Trolleborg 1754.

Ulyst til virkeligt Arbejde synes overhovedet at have været et Karaktertræk hos ham. Datteren, der ligesom Sønnerne hele Livet bevarede ham i sjælden trofast og kærligt Minde, har skildret ham saaledes: „Han tilbragte sin Dag med at spadsere, beklippe Træer, læse noget i Bibelen, lidt Latin og musicere, men alt paa en meget apathisk Maade. Han lod sig bestjæle og bedrage af hvemsomhelst uden hverken at kunne eller ville hindre det. Han havde faa klare Tanker, men en urokkelig Bevidsthed om Velvilje i alt og mod alle.“



1762 indgik han et andet Ægteskab med Charlotte Amalie Comtesse Holstein-Ledreborg (Datter af Johan Ludvig Greve Holstein) en alvorlig og forstandig Kvinde, der blev en god Stedmoder for Børnene og med Held bragte den forsømte Husstand paa Fode igen. Det skyldes ogsaa væsentlig hendes Energi, at den noget forfaldne Hovedbygning blev istandsat. Til Erindring herom lod Ægteparret over Borgporten ind mod Gaarden sætte en Indskrift med følgende Ordlyd: „Anno 1768, da inden og uden her paa Bygningerne en Hoved Reparation blev bekostet,“ og derunder begges Familievaabener.

Et af Jens Juels skønneste Portrætter (nu paa Christianssæde) fremstiller Grevinde C. A. Reventlow, siddende ved et Bord med sit Kniblebræt, og hendes Ægtefælle, staaende bag Kniblebordet. „Dette venlige Billede af min Fader og Moder,“ skriver hendes Stedsøn, Statsminister Grev Chr. Reventlow, „malede Juels Geni, der evnede at opfatte hele det fordringsløse, velvillige Udtryk i deres Væsen.“

Grev C. D. Reventlow tilbragte sine sidste Aar paa Brahe-Trolleborg, „den højtidelige, ærværdige Borg med Vindeltrapper, der førte ind i Gemakkerne, og gamle Taarne paa begge Sider,“ som Frederikke Brun skildrer den i sine Barndomserindringer. Grev Ludvig Reventlow omtaler de øvre Stuer paa Trolleborg som de ham kæreste, fordi de rummede „saa mange venlige Minder om de hastigt henilende Vintre“, han og hans Søkende tilbragte her i deres Faders sidste Leveaar.

Af Grev C. D. Reventlows tre Sønner arvede den yngste, Grev Johan Ludvig Reventlow, Baroniet (1775). Med ham og den mangesidige, frugtbringende Virksomhed, han i sin Besiddertid udfoldede paa Brahe-Trolleborg, er dets Navn gaaet over i Landets Historie.

*Grev Johan Ludvig Reventlow* fødtes 28. April 1751. Han besøgte først Gymnasiet i Altona, senere (fra 1764) Sorø Akademi under Ledelse af den kundskabsrige og retsindige Dr. med. Wendt, der ogsaa fulgte ham og den ældste Broder til Leipzig, hvor de navnlig hørte Forelæsninger hos „Tysklands almindelige Lærer“ C. F. Gellert. 1769—70 berejste de Tyskland, Schweitz, Frankrig og England for at sætte sig

grundigt ind i Landbrug, Fabriksvæsen og Industri. I England glædede de sig over det Præg af Velstand, der udmærkede den engelske Farmer i Modsætning til denne Stands trange Kaar i Frankrig. 1771 opholdt de sig i Norge og Sverig for at sætte sig ind i Bjergværksdriften. Disse Rejser blev af største Betydning for Brødrenes Udvikling og senere Livsgerning.

I Aaret 1773 indtraadte Ludvig Reventlow i Statstjenesten som



13. Grevinde Sybilla Reventlow.



14. Grev Johan Ludvig Reventlow.

Auskultant i Rentekammeret og overtog efter opnaet Myndighedsalder Baroniet. Kort efter var det, at han sammenkaldte sine Bønder for i Forening med dem at ødelægge Træhesten, Gabestokken og de øvrige Torturretskaber, som fandtes paa Gaarden, „de slemme Tugtemestre, der havde voldt dem saa mange sure Timer og fremkaldt megen Bitterhed i deres Hjerter.“

Baroniet omfattede ved Grev Ludvigs Tiltrædelse 124 Tdr. Hartkorn Hovedgaardstakst og 578 Tdr. Bøndergods. Jordebogsindtægterne var mellem 1800 og 2500 Rdlr. aarlig, medens Udgifterne beløb sig til 12—1600.

Rdlr. Restancerne gjorde ofte Indtægterne usikre, saa at den tidligere Besidder kun kunde regne med Forpagtningsindtægterne af Trolleborg (2700 Rdlr.) og Brendegaard (1200 Rdl.). Skovene kom ikke i Betragtning, da Grev Ludvigs Fader ikke havde ladet hugge i dem, for at de skulde komme Sønnen til Gode.

Selve Gaarden og Godset var i ret maadelig Forfatning. Hoved-

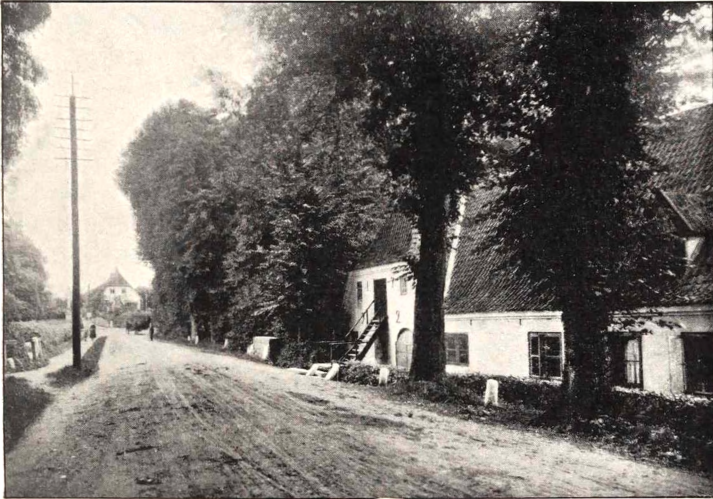

15. Møllehuset.

bygningens Mure var trods Reparationen 1768 brøstfældige, Bjelkerne forraadnede, og Fugtighed trængt ind i Huset; Avlsbygningerne var ligeledes gamle og forfaldne, Kvægsygen havde hærget Egnen og tilføjet de hoveri- og tiendepligtige Bønder store Tab, ja endog bragt ikke faa af dem i dyb Fattigdom. Bøndergaardene laa i Fællesskab, Skovene og Jorderne var uden Hegn; paa Markerne stod hist og her Smaakrat eller enlige Træer; megen Jord henlaa udyrket og dækket af Sten. Et 1775 optaget Kort af Baroniet viser, at det ialt omfattede

6352 Tdr. Land. Den første Opgave, Grev Ludvig tog fat paa, var en nøjagtig Opmaaling, der kunde vise, hvormange Jorder der henhørte under Baroniets Hovedgaardstakst, og dette Arbejde fuldendtes 1784. Endvidere istandsatte han Hovedbygningen, opførte eller restaverede Lade- og Mejeribygningerne samt Kornmagasiner, nedbrød den gamle „Klostermølle“ og byggede i dets Sted et nyt grundmuret Hus (1792).

Imidlertid havde Ludvig Reventlow indgaaet Ægteskab (1778) med Sybilla Schubart (f. 1753), en ubemidlet, i Odense barnefødt Officersdatter. Hun fortjener at nævnes ved Siden af ham i alle de banebrydende Ideer, han iværksatte; med Iver og Gavnelyst tog hun Del i hans filantropiske Gerning paa Godset, styrede Huset med fremragende Dygtighed og vandt alles Hjerter ved sit fordringsløse Væsen og milde Sind, der var forenet med mandlig Kløgt og Energi.

For at lære Bønderne at kende i deres Tale og Væsen gik han ganske tidligt om Morgenen eller ved Aftentide, ofte ledsaget af sin Hustru, paa Besøg i deres Huse, indlod sig i Samtale med hver enkelt, søgte at lempe sig efter Bøndernes Fatteevne og overvinde deres Indesluttethed. De syge tilsaa han daglig, de trængende bragte han selv Fødevarer og andre Gaver med; de stræbsomme og opvakte Bønder gik han paa Raad med og havde dem til Gæster ved sit Bord, ligesom han selv gerne delte deres landlige Kost. Især var det dog Børnene, der stod hans Hjerter nær. Selv havde han et Barnesind i Ordets bedste Forstand, umiddelbart nydende, løssluppen i sin Livsglæde, der rev alle med sig. Om Sommeren samlede han Børnene til Dans og Lystighed i den grønne Skov, om Vinteren i den store Lade eller i Borgestuen. En Fest blandt mange skal her fortælles om. Henimod Jul 1787 havde han indbudt ikke mindre end 77 Børn, de flittigste fra alle Baroniets Skoler. Langs med Væggene i Mejeriets største Kælder var opstillet Borde med de dampende Fade; Herskabet med deres egne Børn og Husets Gæster sad rundt omkring mellem Børnene, der glemte al Undseelighed og tog til sig af Hjertenslyst. Tre landlige Musikanter gned Fiolen til Dansen, der begyndte om

Eftermiddagen Kl. 4. Greven var Fordanser og ledede Børnenes Danse og Lege. Efter at Ungdommen var gaaet, holdt Folkene Bal. Herskabet drak Te i Mejeristens Kammer og gik først hjem ved Elleve-tiden til Fods i Maaneskin.

Paa ægte patriarkalsk Vis drøftede Ludvig Reventlow alle Baroniets Anliggender med et af Bønder sammensat Ottemandsraad, med hvilket han holdt Møder i den uforandret bevarede Skrivestue (nu Sogneraadsstue) i Slottets vestlige Fløj. Medens Opmaalingen af Baroniets Jorder som Grundlag for den af ham tidlig paatænkte almindelige Udskiftning af Bøndergodset skred frem, modnedes ogsaa hans betydningsfulde Reformgerning paa Skolevæsenets Omraade. Daglig erfarede han, hvor uoplyste Børnene var, og hvor tarvelig det var bevendt med Skoleundervisningen. Udenadslæsning spillede Hovedrollen, Skolegangen var vilkaarlig og rettede sig efter Lærernes og Forældrenes For-godtbefindende. Paavirket af den banebrydende tyske Skolemand Rochow havde Ludvig Reventlow sin Opmærksomhed henvendt paa Oprettelsen af Folkeskoler, afpassede efter Almuens Tarv med en i alle Maader forbedret Undervisning, Klasseinddeling, regelmæssig Skolegang og Optagelse af Forstandsøvelse og Hovedregning blandt Skolefagene. Tillige var han betænkt paa de hidtil upaaagtede hygiejniske Krav, Indretningen af rummelige, lyse og luftige Skoleværelser.

I første Række gjaldt det om at skaffe dygtige Lærerkæfter, der havde Evne og Mod til at bryde med den gamle Slendrian, og disse fandt Reventlow i de tre første paa Seminariet i Kiel uddannede Lærere, alle fødte Sønderjyder.

1783 indviedes den ny Skolebygning i Gjørup, der skulde blive den første Folkeskole i Danmark i den nye Aand. Den var grundmuret, smukt og frit beliggende med rummelige og luftige Værelser og med Lys fra tre Sider. Senere opførtes Skolerne i Haagerup og Grønderup.

Ludvig Reventlows Skolereglement blev et Forbillede for alle i de følgende Aar oprettede Almueskoler. Hvert Barn skulde være skole-

pligtigt fra det 6. til det 14. Aar. Børnene blev frit underviste og fik desuden udleveret Bøger og Skrivematerialier. Eleverne maatte ved deres Afgang kunne regne med de 4 Species samt Reguladetri, kunne læse hver trykt dansk Bog og tydelig Skrift samt skrive en god Haand. Skoletiden holdtes om Vinteren fra 9—2 for de ældste Børn og fra 1—4 for Begyndere. Der undervistes i Religion, Geografi, Historie, især Fædrelandets, Naturlære, Regning og Skrivning. Hovedvægten lagdes paa Opfattelsen, ikke paa Udenadslæsningen. For at opmuntre Elevernes Kappelyst udsattes Præmier.

I forholdsvis kort Tid opnaaede Grev Reventlow at se Frugten af sin Gerning i Forældrenes Interesse for Skolen og Børnenes vaagende Lærelyst. Dette skyldtes dog især det Fortrolighedsforhold, der havde udviklet sig mellem Reventlow og Børnene, hans Omsorg og Hengivenhed for Lærerne og den Ømhed og Kærlighed, han viste Børnene. Brahe-Trolleborgs Skoler vandt snart almindelig Anerkendelse rundt omkring i Landet. 1789 besøgte Kronprins Frederik og Hertugen af Augustenborg Skolerne og udtrykte deres Beundring for dem.

Med Udskiftningsarbejdet var Reventlow imidlertid naaet saa vidt, at han ved en Fest 14. Sept. 1788 paa sin Hustrus Fødselsdag kunde samle alle Baroniets Bønder for at forkynde dem Hoveriets Ophævelse paa Godset og tillige erklære de tilstedeværende 88 Gaardmænd for frie Arvefæstere. Det Billede, der hin mindeværdige Dag frembød sig for Deltagere og Tilskuere, har sikkert været rigt paa gribende Stemning og malerisk Virkning. Midt i den store, brogede og lyttende Forsamling, der paa den klare Høstdag er bænket i den ærværdige, med frisk Løv smykkede Borggaard, hæver sig Talerens Skikkelse, Borgherren selv, strenge og mægtige Herremænds Ætling, der blev sine Bønders Velgører og Ven. „Ingen foragte den anden for de Vilkaar, han er i“ — lyder hans Ord — „det er ikke Pladsen, men Maaden at opfylde den paa, der gør os agtet og elsket“. En for en af Bønderne træder frem for at modtage Arvefæstet og Skødet af Gre-

vens Haand. „Hvorledes udtrykke det, jeg saa levende føler“, slutter han sin Tale; „dette Øjeblik er det lykkeligste i mit hele Liv.“

Ifølge en af Grev Ludvig Reventlow 1792 affattet Udsigt over Udskiftningsarbejdet var der indtil da udskiftet 510 Tønder Hartkorn og 40 Gaarde udflyttede. Hele Skoven var bleven indhegnet, og det af Hovedgaardstaksten, der laa mellem Bøndergaardene, magelagt, saa at ethvert Fællesskab paa Baroniets Enemærker var afskaffet, alt Hoveri



Gaarden Venskabsminde (nu nedrevet). Type paa de af J. L. Reventlow opførte Gaarde.

ophævet, Tienderne overladte til Bønderne, og Huslodderne lagte omkring Hovmarkerne eller hvor de fordelagtigt kunde anbringes, ligesom der var sørget for flere Indsiddere til de fornødne Arbejdere.

I de Navne, man gav de nyanlagte Gaarde, genkender man Tidsaanden og de da herskende litterære Interesser. Nogle Bemærkninger om deres Oprindelse skal her indskydes.

I Sommeren 1787 kom Jens Baggesen til Trolleborg, hvor han i den skønne Natur og i sine omsorgsfulde og fintfølede Velynderes Kreds genvandt sin Sundhed og Livslyst. Bekendt er hint kønne Træk fra hans Ophold her, da Grevinde Sybilla gennem sin lille Søn lod

ham bringe en Morgenhilsen paa Sengen i Form af friske, røde Roser, en Episode, der gav Anledning til et af hans smukkeste Digte. Baggesen forstod at gøre sig nyttig her paa mange Maader, dels ved at give Greven Vink i Undervisningsspørgsmaal, dels ved at læse op for Familien i Vinteraftenerne og, hvad der i denne Sammenhæng har særlig Inter-



17. Smedjen paa Brahe-Trolleborg.

esse, ved at give de nye Gaarde Navne. En nøjsom, moraliserende og for Hytteidyllen sværmende Tid spejler sig i Navne som Lykkenssæde, Æressæde og Hædersdal, Stilledal og Oldingsro, Blidegn og Susaa, Ladefylde, Aksglæde og Høsthaab. En særlig Gruppe danner de Navne, der minder om Tidens fremtrædende Interesse for den klassiske Oldtid, særlig Homer — Olymp, Delphi, Troja og Ithaka, Korinth, Athen, Sparta og Theben (Udflyttersteder); andre — som Petu og



Oweihe — vidner om Tidens Længsel efter Sydhavsidyllen, vakt ved Cooks og andre Verdensomsejleres Rejsebeskrivelser.

Grev Reventlow, der mere af Navn end af Gavn beklædte en Stilling i Stats tjenesten som Deputeret i Kommercekollegiet, blev Medlem af den 1789 nedsatte Kommission til de danske Skolers bedre Indretning som „en af de første her i Landet, der har foretaget sig og med Held udført en væsentlig Forandring i Skolevæsenet.“ 1791 aabnedes ved hans og andres Bestræbelser Seminarieret paa Blaagaard. I Anledning af den nye Ordning af Landsbyskolevæsenet, i hvilket han og Broderen har væsentlig Andel, tog han bl. a. Ordet for Oprettelsen af Arbejdsskoler, en Tanke, der først et Aarhundrede senere vakte til Live ved Sløjdbevægelsen herhjemme.

Til Ludvig Reventlows højeste Ønsker hørte det at skaffe Fyen et Seminarium. Antallet af Elever sattes til 32, og Tiden for deres Uddannelse til 4 Aar. Til Seminarierets Bygninger skænkede Greven Grunden i Nærheden af Egneborg; han selv og flere af hans Godsnaaboer stiftede ialt 20 Fripladser.

Seminarieret havde midlertidig Lokale i den nuværende Korinth Kro, indtil den grundmurede Bygning med dets to Fløje stod færdig 1798. „Bernstorffsminde“ Seminarium var tillige bestemt til Opdragelses- og Pensionsanstalt, og allerede 1800 boede her 29 Alumner, ikke alene fra Danmark, men fra de forskelligste Lande i Evropa. Den bekendteste af Disciplene er Peter Willemoës.

Eleverne undervistes af eksaminerede Seminarierelærere, hvoraf tre henholdsvis fra Tyskland, England og Frankrig. Den bekendteste og mest fremragende af Lærerne var dets første Forstander J. F. Oest. Hvad man nu end kan indvende mod Planen for Undervisningen paa „Bernstorffsminde“, saa er det dog vist, at det har sendt et stort Antal dygtige Elever ud i Verden, opfyldte af den Nidkærlighedens, Mildhedens og Renhedens Aand, der fra dets Stifter udgik til dette Ungdomshjem. Trolleborg vandt i Aarenes Løb Navnkundighed over hele Landet og blev et Valfartssted for Samtidens Pædagoger og Filan-

tropister endog fra fremmede Lande. Saaledes har bl. a. Lavater (1793) og den for alle humane Tanker begejstrede Hertug af Rochefoucauld-Liancourt gæstet Trolleborg.

Ved Siden af sin omfattende Virksomhed i Landbo- og Skolesager var Grev Reventlow beskæftiget med at fremme Industri- og Fabrikvæsen paa Baroniet. 1792 opførte han i Spanget en Bygning til Indretning af et Drejels- og Damaskvæveri under Ledelse af Englænderen Torning. Paa Lykkenssæde oprettede Hørbereeder Henning Schroll et „Høravlingsinstitut“, hvorfra der i Tiden 1799—1832 udgik 95 Lærlinge, der udbredte den praktiske Kendskab til Hørens Dyrkning og Behandling til alle Landets Egne. 1785 anlagdes et Slibe- og Hammerværk, der fra først af bestyredes af den vidt og bredt bekendte Smed Søren Mathiesen; Hammerværket bestod indtil 1858, da det nedlagdes paa Grund af Vandmangel.

Ludvig Reventlows vidtskuende Blik og hans store og gode Hjerter havde sin Begrænsning i hans blinde Tro til Menneskene og hans til Tider næsten stundesløse Idéjagt. Dette blev ogsaa Grunden til, at han selv aldrig naaede at komme paa den grønne Gren. Offervillig og uegennyttig blev han misbrugt af Projektmagere og Lykkejægere; Gang efter anden maatte han tage Sejlene ind, naar Egenkærlighed, forstokket Vedholdenhed ved gamle Vedtægter og Uvidenhed standsede hans Fart. Let, og ofte af rene Ubetydeligheder, følte han sig ængstet og saaret, men ligesaa brat fulgte paa Mismod og Klage Sejersfølelse og Opsang. Disse stadigt skiftende Stemninger sled paa hans Kraft og gjorde ham ældet i det ydre før Tiden, selv om hans Aand var frisk og klar til hans sidste Dag. Ved Aarhundredets Udgang var han en mærket Mand; Bøndernes Utaknemmelighed og de overmodige Seminaristers Uforskammetheder var hans Livs sidste, bitre Erfaringer. Faa Uger før Skærtorsdagsslaget afgik han ved Døden 1. Marts 1801 paa Brahe-Trolleborg, som han viede al sin Kraft.

Hans Bortgang vakte overalt, og endog i Udlandet Sorg og Deltagelse. Sander skrev et smukt Mindedigt ved hans Død, hvori det hedder:

Her til denne Gravhøj skal jeg ile,  
 Naar en Tvivl om Dyd forfølger mig.  
 Her ved denne Gravhøj vil jeg hvile,  
 Naar den hele Verden glemmer Dig.  
 Sig, o Grav, hvad var hans Id, hans Hæder,  
 Venner, Børn og Bønder træde frem:  
 „Kun for os at skabe Livets Glæder  
 Og højmodigt selv at savne dem.“

Ludvig Reventlow stedtes efter sit eget Ønske til Hvile i en simpel Fyrretræskiste af uhøvlede Brædder paa den Begravelsesplads, han i 1780 havde anlagt bag Kirken, for sine Bønder og sin Familie. Før ham jordedes her 1789 Grevinde Agnes Stolberg, født von Witzleben, Grev F. L. Stolbergs unge Hustru, en Personlighed, hvis Friskhed og Ynde, som Goethe udtrykker sig, „bortjog enhver Mislyd og Forstemthed“, og som Voss har skildret i Linjerne:

Engenes bly Hyrdinde, lovprist i Fyrsternes Sale,  
 Svaj som den unge Birk og fager som Rosen ved Kilden.

Pietetsfuldt og nidkært værnede Ludvig Reventlows Efterladte om hans Livs Gerning. Den rigtbegavede og højsindede Grevinde Sybilla arbejdede trods de trange Tider videre i hans Aand for Skolerne paa Baroniet og opførte 1803 Ludvigsmindes Skole. I Krigsaarene under Sønnens Mindreaarighed styrede hun Godsets Anliggender med stor Dygtighed.

Aartier efter Grev Ludvigs Død kunde man endnu „spore hans Aands usynlige Virken“. Hans Søn og Arvtager

Grev *Ditlev Reventlow* (født 1782), der efter opnaaet Myndighedsalder tiltraadte Besiddelsen af Baroniet, syntes efter Rists Ord, „kun at forvalte og værne om Faderens Ejendom og alt, hvad der hidrørte fra hans Tid.“ I Velvilje og Godgørenhed overfor undergivne og Bønder kappedes han med sin Hustru Grevinde Josephine født Schimmelmann (født 1790), en Broderdatter af Statsminister Greve Ernst Schimmelmann, hvem han 1807 havde ægtet.

Grev Ditlev, hvis jævne stille Sind og Væsen i høj Grad minder om hans Bedstefaders, maatte kæmpe med trykkende økonomiske Vanskeligheder. Kort efter Faderens Død optoges et meget stort Laan paa Baroniet for dermed at bestride Omkostningerne ved Tilendebrielsen af Udskiftningen, Bygningen af de to nye Avlsgaarde og 5 Skoler, Gaardmarkernes Forbedring, Skovenes Indhegning og Opdyrkning samt Beplantningen af Hedestrækninger med Gran og Fyr.



18. Brahe-Trolleborg o. 1860.

Om Skovvæsenet paa Baroniet, der spiller en saa vigtig Rolle i dets Økonomi og hele historiske Udvikling skal bemærkes følgende:

I 1786 takserede Overførster Brüel den forhaandenværende Træmasse og lagde en udførlig Plan for Skovenes forstmæssige Behandling. Den blev dog ikke fulgt, idet Grev Ludvig, for at skaffe Penge til de mange Forbedringer af Godset, i Forening med sin Svoger Grev Schimmelmann dannede en saakaldet „Holzentreprise“, der ved forceret Hugst skulde øge Indtægterne. I Aarene 1786—1806 huggedes i Stedet for de planmæssige 1900 Favne Bøg og 36 Stykker Ege 2700

Favne Bøg og 275 Ege aarlig, de sidste til Brug for Marinen eller ved de nyopførte Bindingsværksgaarde.

Indtagelsen af ny Overdrev til Naaletræskultur fortsattes i stor Stil under den i vort Forstvæsens Historie bekendte C. V. Oppermann, der 1806 tiltraadte Embedet som Skovrider. Han anlagde nye Veje, udgravede og beplantede Moser og indførte fremfor alt en fuldstændig rationel Udhugning af samtlige yngre og midaldrende Bevoksninger. Hans Fremgangsmaade, der falder godt sammen med den geniale Forstmand Statsminister C. D. F. Reventlows Teorier, stødte, navnlig i den kongelige Forstetat, paa stærk Modstand, men er senere trængte igennem og i vore Dage almindelig godkendte. I hans Embeds-tid voksede Skovarealet fra 2280 Tdr. Land Skov til 3055 Tdr. Land.

I Grev Ditlevs Tid blev ogsaa den nuværende Lysthave paa Trolleborg til. Ved den dygtige og virksomme Gartner J. C. Eltzholtz' Tiltræden i 1831 var Lysthaven indskrænket til et meget lille Areal nærmest Slottet. Hvor der nu findes store Plæner med fritstaaende Træer, fandtes den Gang en beskeden Frugt- og Køkkenhave og udgrøftet Mosejord. Den nuværende Park var forstmæssigt behandlet Skov, og Mølle-dammen for en væsentlig Del bevokset med El og Pil. Med smaa Midler blev der i de nærmeste Aar efter 1831 foretaget ret omfattende Arbejder med Anlæg af Gange i Lysthaven samt Udgravning og Oprensning af Mølle-dammen.

Af mærkeligere Begivenheder i Brahe-Trolleborgs Historie i Grev Ditlevs Tid skal nævnes, at en Afdeling af det spanske Hjælpekorps i Sommeren 1808 havde Kvarter paa Egnen ved Trolleborg. 1815 gæstede Kong Frederik VI. paa Hjemvejen fra Kongressen i Wien Brahe-Trolleborg, hvor han af Greven lod sig forevise de smukke Udflyttergaarde i Nybo: Skyttegaarden og Sølund.

1817 lod Grev Ditlev foretage en Hovedreparation af Brahe-Trolleborg Kirke. De ældre Indgange paa den nordlige og sydlige Side tilmuredes, og et nyt Vaabenhus opførtes. I det Indre fjernedes de sidste Minder fra Klostertiden. Gravkældrene under Kirkegulvet blev

opfyldte med Jord, efter at de der henstaaende Kister var blevne udtagne og nedsænkede paa Kirkegaarden (Trollernes 1817, Rantzauernes 1847). Døbefonten i Marmor, et Arbejde af Thorvaldsen, skænkedes til Kirken af Grevinde Charlotte Schimmelmänn.

Paa Grund af Baroniets vanskelige økonomiske Forhold nedsattes

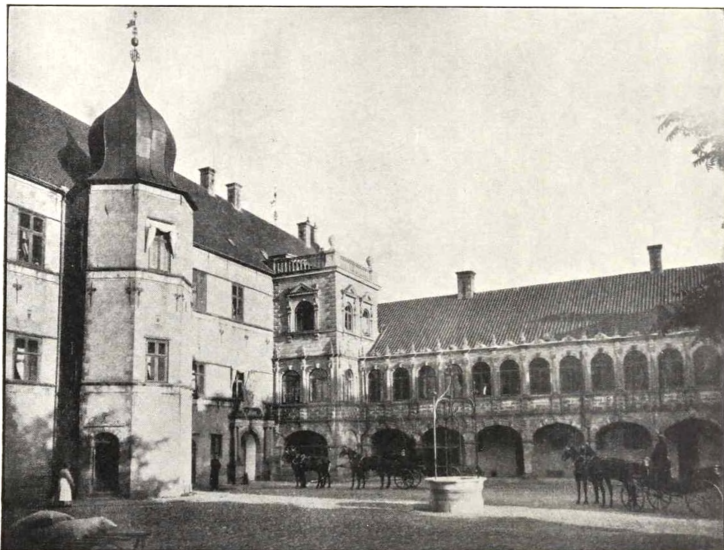

19. Borgsgaarden.

1820 en saakaldte Arrangementskommission til Ordningen af Grevens Finanser. 1826 blev Bernstorffsminde Seminarium ophævet og dets Bygninger og Jorder bortsolgte. Sparsommelighedshensyn og Splid mellem Direktionens Medlemmer afgjorde hovedsagelig Anstaltens Skæbne.

Grev Ditlev Reventlow døde 1854, to Aar efter sin Hustru. Deres Ægteskab var barnløst, og Baroniet gik derefter over til Grev *Ferdinand Otto Carl Reventlow* (født 1803), der efter sin Fader, Statsminister

C. D. F. Reventlows ældste Søn Grev Christian Ditlev Reventlow, 1851 havde arvet Grevskaberne Christianssæde og Reventlow. 1857 ægtede han Comtesse Benedikte Christiane Reventlow (født 1834 † 1893), Datter af Grev Einar Reventlow (yngste Søn af Statsministeren). Han udnævntes 1840 til Hofjærgermester, blev 1851 Kammerherre og 1853 kongevalgt Stænderdeputeret. 1866 fik han Titel af Gehejmekonferensraad.

I denne, den sidstafødte Besidders Tid, paabegyndtes (1856) det store Arbejde med Omlægningen af Brahe-Trolleborg Have. Terrænets Beskaffenhed nødvendiggjorde store Planeringsarbejder, Opfyldning af Mosegrunden, Anlæg af Vandfald samt Bygning af en Hængebro og en ny Buebro. Efter at alt dette var tilendebragt, blev Haven beplantet, hvorved der toges særlig Hensyn til fremtidig Udvikling af fritstaaende Træer.

Ved den omfattende Restavration, der 1868—69 foretoges i Kirken, blev de gamle Støttestøtter nedrevne og andre, lettere opmurede i deres Sted. Der udhuggedes i de gamle Mure nye Vinduesaabninger, og store, dobbelte, spidsbuede Jernvinduer indsattes. Vaabehuset blev nedbrudt for at give Plads for et grundmuret Taarn, Spiret blev nedtaget, det gamle Tag og Sparreværk nedrevet og ni Kvarter af Murens Højde nedbrudt. Nye Murgesimser opførtes, nyt Tag og Sparreværk blev lagt, og hele Kirkens ydre Mur belagt med Cementpuds. I Kirkens Indre udslettedes alle de arkitektoniske Prydelser. En Kritik af denne Restavration, der fandt Sted i en Tidsperiode, hvor ukyndige Bygmestre med fuldkommen Ligegyldighed for de bevarede kunstneriske og historiske Værdier fik Lov til at raade uindskrænket, turde være overflødig. Arkaden langs Indersiden af Østfløjen med den overdækkede Gang og Trappehuset opførtes 1871 af Arkitekt Wienberg.

Ved Grev F. O. C. Reventlows Død 1875 tilfaldt Baroniet sammen med Grevskaberne Christianssæde og Reventlow hans eneste Søn Hofjærgermester Greve Christian Einar Reventlow (født 1864).

I den nuværende Besidders Tid blev Trolleborg Lystskov, der før hørte ind under Forstvæsenet, omdannet til Park; der foretoges omfattende Udhugninger, som blev beplantede med sjældne Naaetræer, og Mølle-dammen blev reguleret ved store Opfyldninger og Inddæmninger. Blandt Havens mange sjældne Træer, af hvilke Thuja Lobbii har opnaaet en usædvanlig Størrelse og smuk Udvikling, kan mærkes en 40 Fod høj Hængebøg (*Fagus silvatica* var. *pendula*) og en 50 Fod



20. Lehns greve C. E. Reventlow.

høj Bævreasp (*Populus tremula*). 1876 blev bygget et stort Væksthus til Kultivering af Orkideer, Bregner, Palmer og andre tropiske Vækster, og 1906 et stort Tomat- og Chrysanthemumhus. Hvad der karakteriserer Brahe-Trolleborg Have og Park er de fritstaaende Træer, som alle har en ualmindelig smuk og frodig Udvikling samt de om For-aaret udplantede Tæppebede og Solitærplanter.

Skovarealet er yderligere bleven forøget og udgør nu 3353 Tdr. Land. Ved en heftig Orkan 1894 omblæste ialt 100 Tdr. Land Granskov. Op-

arbejdningen af denne store Masse medførte, at man kom ind paa Savværksdrift, og under Skovrideren sorterer nu et stort og moderne Savværk, der oparbejder alt, hvad Skovene yder af Gavntvær.

Hvad der i særlig Grad bidrager til at gøre Brahe-Trolleborg Skovarealer indbringende og har skaffet dem Ry udover Landets Grænser, er de fortrinlige Bøgekulturer.

I Sommeren 1900 brændte ved et Lynnedslag største Delen af Brahe-Trolleborgs Avisbygninger, der Aaret efter genopførtes med Bevarelse at de gamle Ydermure, og Bygningerne blev, under Hensyntagen



til Grundplanen og Tegningen fra o. 1660, saavidt muligt førte tilbage til deres oprindelige Skikkelse. Den pietetsfulde Fremfærd, Besidderen herigennem har udvist, ligesom den Forstaaelse og Dygtighed, hvormed Arkitekten (Viggo Dahl) har løst den vanskelige, men taknemme-



21. Den nye Ladegaard.

lige Opgave, fortjener i høj Grad at paaskønnes. Hele Bygningskomplekset med det kønne Indkørselsparti, de høje, røde Tegltage og det lille Klokkespир over Porten frembyder et ualmindeligt stilfuldt og tiltalende arkitektonisk Billede. Over Indkørselsporten er til Minde om Ladegaardens første Bygherre og dens Genopførelse indmuret en Sten, i hvilken er indhugget følgende Linier:

Der tredie Friderich for Landet monne raade  
 Kai Lycke bygged mig fuldgod i alle Maade. 1655.  
 Der jeg ved Himmels Ild en Qvæld blef ramt med Waade  
 Jeg reistes op af nye, Hors, Qvæg og Sæd til Baade.  
 C. E. Reventlow 1901.

Hvor meget der end er gaaet tabt i Tidernes Løb af synlige historiske Vidnesbyrd om fordums Id og de Mennesker, der har levet

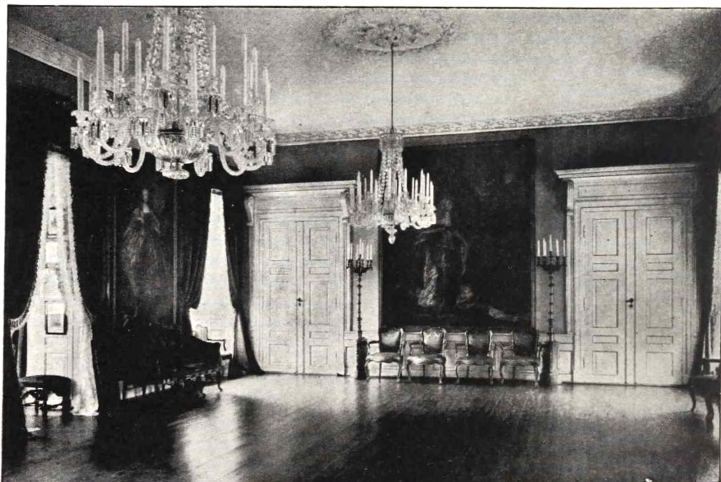

22. Riddersalen.

og virket paa Brahe-Trolleborg, finder man dog endnu baade i selve Slottet og dets Omgivelser mangt et Minde og mangt et Billed, der bringer Bud fra fjerne Dage til den, der har Sans for Stedets rige Fortid.

En Vandring gennem Slottets Sale og Værelser viser en righoldig Samling af historisk interessante og værdifulde Portrætter. Fra den ældste Tid de monumentale Billeder i Legemsstørrelse af Kong Christian III., Dronning Dorothea og Hertug Hans den yngre, og det

karakterfulde Portræt af Henrik Rantzau, der i Hænderne holder en Rosenkrans.

I Spisesalen er samlet den Reventlowske Slægts Ahnebilleder. Rækken begynder med Henning Reventlow († 1624), den første af den nuværende Besidders Forfædre, der traadte i dansk Statstjeneste. Med

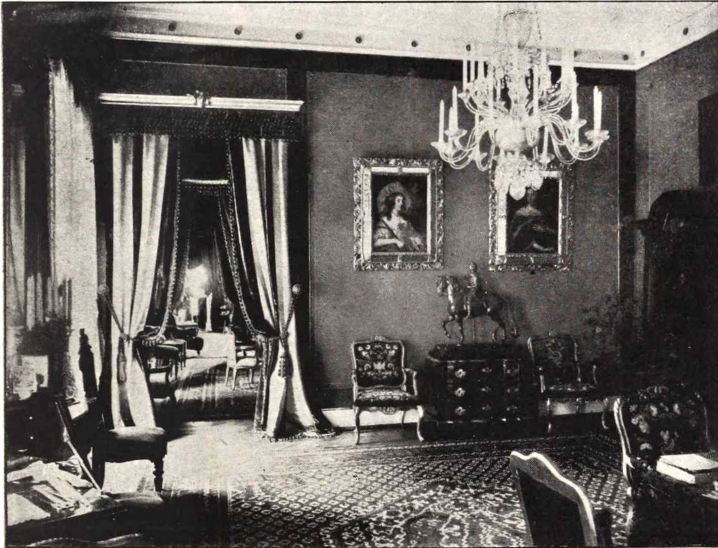

23. Dagligstue.

særlig Interesse dvæler man ved Portrættet af hans Søn, den tyske Kansler Ditlev Reventlow († 1664) med det ualmindelig kloge og fintformede Hoved, og Sønnensønnen Storkansler Conrad Reventlow, samt Billederne af Grev Ludvig Reventlow (malet af Graff) og det yndefulde Portræt af Grevinde Sybilla Reventlow (malet af Juel). Andet Steds hænger de af Graff malede kunstnerisk værdifulde Billeder af Grev Christian og Grevinde Louise Stolberg (se S. 63.)

Riddersalens Endevæg er dækket af det store, prægtige Billede af Kong Frederik IV. i Kroningsdragt, malet af Coffre, et af de mest dekorative danske Portrætter fra det 18. Aarhundrede. Særlig Interesse som Interiør frembyder den saakaldte „Dronningens Stue“, der rummer Dronning Anna Sophies Seng, en Sofa og fire Stole samt et Portræt af hende.

I Slottets nærmeste Omgivelser, i Ly af Kirken ligger den stemningsfulde Gravlund, hvor hundreedaarige Kastanier skygger over Ludvig og



24. Alleen med det gamle Thinghus (til højre).

Sybilla Reventlows Hvilesteder. Kirkens Genbo, det venlige gamle Møllehus ved det brusende Aaløb. Alleen med dens tætte Løvtag, dannet af Træer fra Kai Lykkes og Birte Trolles Dage. Til venstre for Alleen, naar man gaar ned til Ladegaarden, først den ved sit male- riske Udseende tiltrækkende Smedje (i Grev Conrad Ditlev Reventlows Tid Væksthus) med det pyntelige Bindingsværk og de spidse Gavle, der spejler sig i den lille Dam. Tæt ved: det lave, af Træer overskyggede, gamle Thinghus med de smaa Ruder.

I Haven blomstrer endnu en Rosenbusk, der bærer fine blege Roser, som gennem Tiderne har baaret Navn af Sybillas Roser. Nær ved Højbroen i Parken det ærværdige Træ, under hvis Krone Birgitte Trolle yndede at sidde, og som antagelig efter hende har faaet Navnet Birtes Ro, som det allerede førte 1701 og den Dag i Dag lyder.

I urørt Fred som for Aarhundreder siden, hegnet af Skove og kranset af Siv, hvor Vildænderne bygger, den stille Nørresø med den romantiske Lucieø; her hvor Grev Ludvig, Grevinde Sybilla og Baggesen vandrede i dugvaade Sommeraftener.

Ingen knejsende Borg, ingen stejle Banker eller stængende Mure, der skiller Herremand fra Bonde. Saaledes er Brahe-Trolleborg forbleven at være et Billede paa Fred og Hygge, Jævnhed og Tryghed, i Overensstemmelse med det gamle smukke Ord:

*Gaudeat ingrediens, laetetur ex aede recedens.*

---



## HENVISNINGER

---

Brahe-Trolleborgs Historie er behandlet i flere Skrifter, der skyldes den fortjenstfulde, folkelige Forfatter N. Rasmussen Søkilde: Gamle og nye Minder om Brahetrolleborg og Omegn (udg. af Fr. Barfod), Kbhvn. 1870; De Reventlow'ske Skoler, Kbhvn. 1883; Udskiftningen ved Brahe-Trolleborg for 100 Aar siden, Odense 1888; Trolleborgegnen og dens Beboere, Odense 1894. Jvfr. ogsaa S. Jørgensen, Brahetrolleborg Sogns Degne- og Skolehistorie, Odense 1894. Om Kirken, se Løffler i Aarbøger for nord. Oldkyndighed, 1887, 73 ff. Brahe-Trolleborgs Historie i Grev Joh. Ludvigs Tid omhandles i Efterladte Papirer fra den Reventlowske Familiekreds, udg. af Louis Bobé, I—VII, 1895—1906. De i nærværende Skrift fremkomne nye Oplysninger om Holmeklosters Bygningshistorie skyldes væsentligt Hr. Cand. mag. *Vilh. Lorenzen*, der velvilligst har overladt mig sit Manuskript, indeholdende Resultaterne af hans Udgravninger og Opmaalinger af Brahe-Trolleborg, foretagne 1909 i Forening med Hr. Arkitekt P. Holsøe, hvem jeg skylder en særlig Tak for den til Brug ved mit Arbejde udførte Tegning af Kirkevinduet fra den gamle Holmekloster Kirke.

### I.

- Side 1, L. 1. Om Klosters Stiftelse se Pommersches Urkundenbuch I 31 f., 483. Monumenta germanica XIX 715. Kirkehist. Sml. 4. R. III 22. — L. 4. F. Hall, Bidrag till Kännedomen om Cistercienserorden i Sverige, Gefle 1899 5. — L. 7 f. n. Hist. Tidsskr. 7. R. V 336.
- Side 2, L. 7. M. Heimbücher, Die Orden u. Kongregationen der katholischen Kirche, Paderborn 1896, I 218 ff.
- Side 3, L. 7. Will. Christensen, Dansk Statsforvaltning i det 15. Aarh., 1903, 320, 475 ff. — L. 26. Hist. Tidsskr. 7. R. V 337; Ny kirkehist. Saml. III 371. — L. 27. Hasse, Urkunden I 73; III 301. H. F. Rørdam, Hist. Kildeskr. 2. R. II 15. Scr. Rer. Dan. I, 184, 278, 8 f., 94; VIII 1 ff.
- Side 4, L. 6. Additamenta 141 fol. (Univibibl.). — L. 20. Dipl. Arna-Magn. I, 255. — Jvfr. A. Krarup og J. Lindbæk, Acta Pontificum Danica, II 272; III, 96, 112. — L. 27. 1291: Kr. Erslev, Testamenter fra Danmarks Middelalder, 1901, 34. — L. 29. Fru Valborg: H. Møltesen, Acta Pontificum Danica, I 71.
- Side 5, L. 1. Bo: H. F. Rørdam, Hist. Kildeskr. 2. R. II 473. — L. 2. Jacob (1247); Dipl. Arna-Magn. I 157. — L. 3. Mads Amundsen: Langebeks Dipl. 1453, 22. Febr. (?).

- Side 5, L. 4. Hr. Peder: Langebeks Dipl. 1466, 4. Jan. (Meddelelser af Hr. Dr. phil. J. Lindbæk). — L. 6. Tuve: J. B. Løffler, Danske Gravstene fra Middelalderen, 1889, 20, 39. — L. 19. Scr. Rer. Dan. VIII 475. — L. 20. Langebeks Dipl. 1500, 21. Aug. — L. 21. Thomas Laurendssøn: Top. Saml., Salling H. Nr. {13 (Rigsark.).
- Side 6, L. 3. Henry Petersen, Danske gejstlige Sigiller fra Middelalderen, 1886, S. 47. — L. 5. Trækrucifikset: Kirkehist. Saml. 5. R. II 236.
- Side 13, L. 27. Løfflers Indberetning til Nationalmuseet, i dettes Arkiv. Aarb. for nord. Oldkyndighed 1887, 73 ff. Løffler, Gravstene fra Middelalderen, Pl. IV.
- Side 14, L. 10. C. v. der Wisch: Danske Kancelliregistr. 1535—50, 61. Jvfr. Kong Fred. I. Danske Reg., 289, 375, 384. — L. 18. Lindenov: Danmarks Adels Aarb., XIX 286. Danske Kancellireg. 1535—50, 186. — L. 22. Hardenberg: Danmarks Adels Aarb. XIV 189. Top. Saml. (Rigsark). Beregning af Godset efter T. A. Becker, Danske Herregaarde (Kgl. Bibl.). Kronens Skøder I, 1535—1648, 1892, S. 12.
- Side 16, L. 16. Sophie Lykke: Museum 1894 II 371. Ny kirkehist. Saml. VI, 689 f.
- Side 17, L. 3. Kanc. Brevb. 1551—55, 21. — L. 10. Kanc. Brevb. 1556—60, 404. — L. 19. Kanc. Brevb. 1551—55, 79 f. — L. 29. Kanc. Brevb. 1551—55, 158 f. — L. 31. Kolderup-Rosenvinge, Gamle danske Domme, I 193.
- Side 18, L. 11. Eskil Oxø: Kanc. Brevb. 1551—55, 19, 1556—60, 154. Danm. Adels Aarb. XXIV, 342. — L. 21. Kanc. Brevb. 1556—60, 158. — L. 5 f. n. H. F. Rørdam, Danske Kirkelove, I 409; II 64.
- Side 19, L. 8. Dronning Dorothea: Aarsber. fra Geharch. III, 17 f. Hist. Tidsskr. 5. R. V 293. Inventar 1558, 12. Febr. (Top. Saml. paa Pap.). Portræt gengivet i E. F. S. Lund, Danske malede Portrætter, VIII 150. — L. 11. Frantz Brockenhuus: Danm. Adels Aarb. XIV 87. Kanc. Brevb. 1556—60, 158, 168, 404.

## II.

- Side 20, L. 19. Kanc. Brevb. 1566—70, 70, 285 f., 405.
- Side 21, L. 1. Breve fra H. Rantzau 1566, 25. Juni; 1567, 11. Sept. og 14. Okt. (Rigsark.). — L. 7 f. n. Kronens Skøder I, 1535—1648, 116 (Tysk Orig. i Top. Saml. paa Perg., Brahe-Trolleborg, Rigsark.).
- Side 22, L. 3. H. Rantzau: Ztschr. f. schl.-holst. Gesch. XVIII, 149, 193.
- Side 23, L. 30. 1569: H. F. Rørdam, Hist. Kildeskr. 2. R. II, 556—558.
- Side 24, L. 6. 1571: Kanc. Brevb. 1571—75, 47. — L. 9. 1575: Breve fra H. Rantzau, 1575, 2. Juni (Rigsark.). — L. 14. H. Rantzaus Portræt gengivet i E. F. S. Lund, Danske malede Portrætter VIII, 182. — L. 17. Klokkeindskrift efter Løfflers Indberetning i Nationalmuseet.



- Side 25, L. 1. Breide Rantzau: Matz Jenssøn Medelfar, Ligprædicken over Breide Rantzov, Kbhfn. [1618]. Fyenske Saml. VI, 367, 406. Kanc. Brevb. 1584—88, 88.
- Side 26, L. 15. Brendegaard: N. Rasmussen Søkilde, Holstenshus og Nakkebølle, 351 f. — L. 16. R. Sehested: Fyenske Saml. VI, 382. — L. 20. Jacob Madsens Visitatsbog udg. af Crone, 1853, 270 f.
- Side 28, L. 1. Cai Rantzau: Val. Christenssøn, Øfrigheds Speyel (Ligpr. o. Cai Rantzow), Kbhfn. 1626.
- Side 29, L. 5 f. n. Frantz Rantzau: Fyenske Reg. III, 485. Sjæll. Tegn. XXII, 242, 382.
- Side 30, L. 10. Sophie Rantzau: Lauritz Mortenszøn Schaboe, Ligpredicken over Fru Sophia Rantzow. — L. 19. Fru Anne Lykke: Danske Mag. 3. R. V, 173—245. Bricka og Fridericia, Christian IV.s Breve II 73. Kr. Erslev, Aktstykker til Rigsraadets og Stændermødernes Hist. II 59; III 464.
- Side 31, L. 12. *Sløer*. En Sløer: Hob af ringe Mennesker, Pak. — L. 3 f. n. *Rippe*: løbe om. — Hendes Dagbog i Ny kgl. Saml. 1336 fol. Det hedder heri: 6. Febr. kom Kongens Karl med Breve, at jeg straks skulde til Odense. 8. drog jeg fra Bahus igen, 10. til Halmstad, 12. til Helsingborg, 13. til Cronborg. — Baahus Lensrgskb. 1626—27, Bilag 63, 92.
- Side 33, L. 14. Frantz Lykke: Danm. Adels Aarb. XX, 273. — L. 5 f. n. Kai Lykke: N. Rasmussen Søkilde, Kai Lykkes Fald, Odense 1876. Chr. Bruun, Kai Lykke, 1886.
- Side 35, L. 7. Synsforretning: i Kommissionssagen o. Kai Lykkes konfiskerede Midler 1661—63 (Rigsark.); meget benyttet i det følgende.
- Side 37, L. 14. Instruks af 1656 hos C. Bruun, 17 ff. — L. 21. Børtings Bryllup: Hist. Tidsskr. 5. R. II, 235 ff.
- Side 38, L. 9. Kai Lykkes Regiment: Hist. Tidsskr. 7. R. VI, 391, 394.
- Side 39, L. 17. Drejetøj: Bilag til Kommissionssagen. — L. 21. J. A. Fridericia, Adelsvældens sidste Dage, 306, 325, 339.
- Side 40, L. 1. Bilag til Kommissionssagen.
- Side 42, L. 7. Krigskanc. Indk. Sager 1676, A 573. — L. 10. Pershist. Tidsskr. 4. R. II, 245. — L. 12. Synsforretning 1664: Hist. Tidsskr. 4. R. V, 263.
- Side 43, L. 1. Skøde 1664 i Rigsark. F. J. West, Kronens Skøder II, 184, 282. Om Gabel, se A. D. Jørgensen, Griffenfeld I, 104 ff., og J. A. Fridericia i Biogr. Lex. V, 512 ff. D. Ahlefeldts Memoirer, 1895, 62—64.

## III.

- Side 46, L. 7. Birgitte Trolle: Mageskiftet i Top. Saml. paa Pap., Rantzauholm. A. D. Jørgensen, Griffenfeld I, 188, 247 f., 481; II, 554 ff. Nyt hist. Tidsskr. II, 616.
- Side 48, L. 23. Kgl. Bevilling af 30. Sept. 1672 (Lehnskantoret). — L. 24. Kgl. Bevilling af 29. April 1684 (ib.). — L. 30. C. Trolle: Trykte Lykønskningssvers

- Anledning af hans Tilbagekomst fra Frankrig og Italien 1655. — L. 32. Skaanske Kommissariatsregnskab 1657.
- Side 49, L. 2. Wallensbechs Diarium 1660. — L. 5. A. D. Jørgensen, Griffenfeld I, 472. — L. 9. Indk. Sager til Krigskancelliet 1678, Nr. 271. — L. 17. Joh. Monrads Selvbibliografi, 1888, 44 ff. — L. 30. Fyenske Tegn. 1687, 63; 1688, 8.
- Side 50, L. 18. Fyenske Tegn. 1690, 15—16. — L. 29. Hofman, Foundationer, VI, 171 ff.
- Side 51, L. 22. Expektancebrevene af 1700, 11. Okt. og 1708, 9. Nov. i Lehnkontoret.
- Side 52, L. 5. N. Rasmussen Søkilde, Minder om Brahe-Trolleborg, 1870, 88 ff. — L. 22. Samme, Hillerslev og Øster-Hæsinge, 75.
- Side 53, L. 3. Fyenske Saml. VIII, 2. — L. 12. Fyenske Tegn. XII, 1706, Nr. 45. — L. 17. Fyenske Tegn. XIII, 1713, Nr. 41 og 42 med Indlæg.
- Side 54, L. 15. Brev fra D. Vibe 1713, 25. Nov., i Top. Saml. paa Papir, Brahe-Trolleborg (Rigsark.). — L. 20. Fyenske Reg. XIV, 19.
- Side 56, L. 12. Relation fra en unævnt, dat. 1722, 18. Nov. (Lehnkontoret). — L. 18. Efterladte Papirer fra den Reventlowske Familiekreds I, S. XXI—XXVII.
- Side 58, L. 4. C. A. Plessens Breve 1731, 22. Maj; 24. Aug. (Arkivet paa Brahe-Trolleborg). — L. 1 f. n. C. D. Reventlows Personalialia (Ark. paa Brahe-Trolleborg).
- Side 60, L. 3. Danske Atlas III, 546; VI, 797. — L. 11. Bagger: J. H. Tauber, Personalialia betr. Friderich Bagger, 1792, 27 ff.
- Side 62, L. 6 f. n. Efterladte Papirer VII, 457. Pershist. Tidsskr. 4. R. VI, 62 ff.
- Side 64, L. 6 f. n. Efterladte Papirer VII, 359.
- Side 65, L. 10. E. F. S. Lund, Danske malede Portræter, VIII, 123. — L. 16. F. Brun, Wahrheit aus Morgenträumen, 1824, 115. — L. 6 f. n. Efterl. Papirer II, S. XLIII.
- Side 66, L. 3 f. n. Orig. Ansøgning fra Grev L. Reventlow til Kongen, 1792, 17. Maj (Brahe-Trolleborg Arkiv).
- Side 74, L. 1. Lavater: L. Bobé, J. C. Lavaters Rejse til Danmark 1793, 1898, 71. — L. 2. Ferd. Dreyfus, La Rochefoucauld-Liancourt, Paris 1903, 238 f. — L. 6. Kgl. Tilaladelse til Anlæggelse af et Linnedmanufaktur paa Brahe-Trolleborg (Kommercekoll. Forest. 1785, Nr. 25; 1786, Nr. 33).
- Side 75, L. 6 f. n. J. G. Rists Lebenserinnerungen, Gotha 1880, 264 f.
- Side 81, L. 2. Ill. Tidende 1901, Nr. 11.

# REGISTER

over

## de vigtigste Person- og Stednavne.

---

- Abelsdatter, Sofie, 37 f., 41, se Børtning.  
Ahlefeldt, Ditlev, Diplomat, 43 f.  
Anna Sophie, Dronning, 51, 55, 59, 84.  
Bagger, Fred., Godsinspektør, 60—62.  
Baggesen, Jens, 71 f.  
Bernhard af Clairvaux, 1.  
Berustorffsminde Seminarium 73.  
Bille, Edel Torbensdatter, 14.  
— Peder, 19.  
Bircherod, Th. B., Prof., 3.  
Bo (Boëtius), Abbed, 5.  
Bobjergsmark 43.  
Bothmer, Johanne Sophie Frederikke, Baronesse, g. m. Grev C. D. Reventlow, 63 f.  
Brahe, Jørgen, 51.  
— Manderup, 46, 54.  
Breitenburg 21 f., 25.  
Brendegaard, V. Aaby Sogn, 26, 43, 61, 67.  
Brendelydinge 15.  
Brok, Lisbeth, g. m. Frantz Lykke, 33.  
Brockdorff, Benedikte Margrethe, g. 1.<sup>o</sup> m. Jørgen Skeel; 2.<sup>o</sup> m. Grev C. D. Reventlow, 57—59.  
Brockenhuus, Frantz († 1569), 18 f. — se Tinhuus.  
Brun, Frederikke, f. Münter, 65.  
Brüel, G. V., Overførster, 76.  
Bryske, Carl, 5 — se Ulfstand.  
Bækkelund, Hillerslev S., 53.  
Børkop, Erik, 40.  
Børtning, Peder, Godsinspektør, 37—42.  
Christian IV, 29—31.  
Ditlevsløst (Gjellebred), Vester Aaby S., 15.  
Dorothea, Dronning, 19 f.  
Egneborg, Gammel, Brahe-Trolleborg S., 15, 56.  
Eltzholtz, J. C., Gartner, 77.  
Engsma 43.  
Eskebjerg, Hundstrup S. 61.  
Eskil, Erkebiskop, 1.  
Fagsted, Brahe-Trolleborg S., 15.  
Fiskerup, Brahe-Trolleborg S., 15.  
Fleninge, Brahe-Trolleborg S., 15, 18, 24, 43.  
Flintholm, Hundstrup S., 5.  
Frederik II, 18, 20—26.  
— III, 34, 39, 41, 43 f.  
— VI, 70, 77.  
Friis, Sophie Amalie, g. m. Johan Rantzau, 40, 42.  
Frille, Eggert, 5.  
Gabel, Anna Margrethe, g. m. Storkansler, Greve Conrad Reventlow, 43, 45.  
— Ermegaard, f. Badenhaupt, 44.  
— Christoffer, 41, 43 f., 46.  
Gellert, C. F., Digter, 65.  
Gjellebred, Vester Aaby S., 15, 61.  
Gjærup, Brahe-Trolleborg S., 15, 69.  
Gjøe, Karen, g. m. Breide Rantzau, 25.  
Griffenfeld, P. S., 46, 48 f.

- Grubbe, Christian, 28.  
 Gundestrup, Hundstrup S., 5.  
 Gyldenløve, Anna Christiane, 56.  
 — Ulrik Christian, 34.  
 Gyldenstjerne, Axel, 40.  
 — Henrik, 50.  
 — Øllegaard, g. m. Kai Lykke, 40, 42.  
 Gølner, Chr., Hovmester, 39.  
 Haagerup, Brahe-Trolleborg S., 15, 18 f.,  
 24, 61.  
 Hake, Ida († 1590), g. m. Reimer Sehested, 26.  
 Halle, Kirstine, g. m. Henrik Rantzau,  
 21—24.  
 Hans, Konge, 3, 5.  
 Hardenberg, Jacob, 14—17, — se Reventlow.  
 Hillerslev Skole, Hillerslev S., 51.  
 Himmelstrup, Krigskommissær, 54.  
 Holmekloster, 1—19.  
 Holstein, Charlotte Amalie, Comtesse, g.  
 m. Grev Chr. Ditlev Reventlow, 65,  
 — Johan Ludvig, Greve, 62, 65.  
 Højrupgaard, Hillerslev S., 52, 61.  
 Insula Dei (Guds Ø), se Holmekloster.  
 Jacob, Abbed, (1247), 5.  
 Jespersen, Niels, Biskop, 23 f.  
 Jernskæg, Mikkil Hansen, Forf., 53.  
 Jørgensen, Bertel, Herredsfoged, 53.  
 Kingstrup, Gjelsted Sogn, 5.  
 Kjerby 17.  
 Kløverpriis, 56.  
 Korinth Kro, Brahe-Trolleborg S., 72.  
 Kornerup, Søren, Generalfiskal, 41.  
 Kostenborg, Brahe-Trolleborg S., 15, 56.  
 Krag, Erik, 46.  
 — Niels, 56.  
 Krarup, Krarup S., 18 f., 23.  
 Krogstrup, Niels Hansen, Godsinspektør,  
 52, 61.  
 Kruse, Vibeke, 34.  
 Lamme Heine, Troldkvinde, 32.  
 La Rochefoucauld-Liancourt, François  
 Alexandre Frédéric, Hertug af, 74.  
 Laurendssøn, Thomas, Abbed, 5.  
 Lavater, Johan Caspar, 74.  
 Lindenov, Christoffer Johansen († 1585), 14.  
 Little, Lave Lavesen (1291), 4.  
 Lucie-Øen, Brahe-Trolleborg S., 63, 85.  
 Ludvigsminde Skole, Brahe-Trolleborg  
 S., 75.  
 Lydinggaard, Brahe-Trolleborg S., 15, 56.  
 Lykke Anne, g. m. Cai Rantzau, 28.  
 — Christence, g. 1<sup>o</sup> m. Frantz Brocken-  
 huus, 2<sup>o</sup> m. Fred. v. Ahrenstorff, 33.  
 — Frantz, 28, 31—33.  
 — Henrik, 28.  
 — Jørgen, 17.  
 — Kai, 33—43, 54, 61.  
 — Niels, 5.  
 — Peder, 16.  
 — Sophie Amalie, g. m. Jørgen Rantzau,  
 40, se Brockenhuus, Gyldenstjerne,  
 Hardenberg.  
 Madsen, Hans, Præst, 17.  
 — Jacob, Biskop, 26.  
 Mathiesen, Søren, Smed, 74.  
 Monrad, Joh., Landsdommer, 49 f.  
 Munkeby (Avernakø), 15.  
 Møgelrød, Brahe-Trolleborg S., 15.  
 Mølleaaen 4.  
 Nosseberg, Brahe-Trolleborg S., 15, 56.  
 Nybo, Brahe-Trolleborg S., 15.  
 Nybygtaarde, Brahe-Trolleborg S., 15.  
 Nørresø, Brahe-Trolleborg S., 4, 43.

- Oppermann, C. V., Skovrider, 77.  
 Oxe, Eskil, Rentemester, 16—18.  
 Peder, Abbed (1466), 5.  
 Piben, (Munkepiben), Brahe-Trolleborg S.,  
 15, 56.  
 Pilegaard, V. Aaby S., 52.  
 Piscina Svenonis (Svends Kjær), 4.  
 Poppe, Cort, Klokkestøber, 24.  
 Rantzau, Birgitte, g. m. Corftz Trolle,  
 49 f., 54.  
 — Breide, 24—27, 29.  
 — Cai, 27 f.  
 — Christian, Greve, 41.  
 — Elisabeth Sophie, g. m. Hans Johan-  
 sen Lindenov, 26.  
 — Frantz, 28—30.  
 — Gert, 28—30.  
 — Henrik, 4, 20—24, 29 f.  
 — Josias Breide, 40.  
 — Jørgen, 57.  
 — Sophie, g. m. Laurids Ulfeld, 28, 30,  
 se Halle, Rosenkrantz, Trolle, Viffert.  
 Rantzausholm 20—45.  
 — (Ø), Brahe-Trolleborg S., 4.  
 Reventlow, Benedikte Christiane, g. m.  
 Grev F. O. C. Reventlow, 79.  
 — Chr. Ditlev, Greve, General († 1738),  
 51, 53 f., 56—59.  
 — Chr. Ditlev, Greve († 1775), 63—67, 76.  
 — Chr. Ditlev, Greve († 1759), 62 f.  
 — Chr. Ditlev Frederik, Greve († 1827),  
 63—65, 77, 79.  
 — Chr. Einar, Greve, 79—81.  
 — Conrad, Greve, Storkansler, 43, 51.  
 — Conrad Ditlev, Greve, 59—62.  
 — Ditlev, Greve, 75—78.  
 — Ferd. Otto Carl, Greve, 78 f.  
 Reventlow, Johan Ludvig, Greve, 63, 65,  
 66, 68—76, 84.  
 — Juliane Frederikke Christiane, g. m.  
 Fyrst Carl Aug. Hardenberg, 63.  
 — Louise, Comtesse, g. 1.<sup>o</sup> m. C. F. v.  
 Gram, 2.<sup>o</sup> m. Grev Chr. Stolberg, 63 f.,  
 se Anna Sophie, Bothmer, Gabel,  
 Holstein, Scheel-Plessen, Schimmel-  
 mann, Schubart.  
 Ritzebüttel 21.  
 Rosenkrantz, Erik, 17 f., 25.  
 — Sophie, g. m. Breide Rantzau, 25, 27.  
 Rosenskiöld, Petrus, Hofjunker, 40.  
 Rudolf, Biskop, 4.  
 Rugesø (Pugesø), 43.  
 Rydemose 13.  
 Rynkeby Bøgeskov, Rynkeby S., 5.  
 Røjlegaard, V. Aaby S., 15, 26.  
 Sander, Chr. Levinus, Forfatter, 74.  
 Sahl, Egidius v., Stabskvartermester, 40.  
 Sass, Anna, g. m. Rasmus Hansen Smed, 50.  
 — Simon Hansen, 50.  
 Scheel-Plessen, Ida Lucie, g. m. Grev  
 Chr. Ditlev Reventlow, 63.  
 Schimmelmänn, Ernst, Greve, 75 f.  
 — Josephine, Comtesse, g. m. Grev Ditlev  
 Reventlow, 75, 78 — se Schubart.  
 Schroll, Henning, Hørbereder, 74.  
 Schurmann, Fred., Præst, 60.  
 Schubart, Charlotte, g. m. Greve Ernst  
 Schimmelmänn, 78.  
 — Sybilla, g. m. Grev Joh. Ludvig Re-  
 ventlow, 68, 70 f., 75, 84.  
 Sehested, Reimer, 26, — se Hake.  
 Skeel, Jørgen, 57.  
 Skjelbo, Hillerslev S., 53.  
 Skov, Mikkell, Oberst, 41.

- Skyttegaarden, Brahe-Trolleborg S., 77.  
 Sophie, Frederik II.s Dronning, 23.  
 Sophie Amalie, Dronning, 39, 41 f.  
 Sparre, Jens, Slotshøvedsmand, 32.  
 Smed, Rasmus Hansen, Præst, 50, — se  
 Sass, Stege.  
 Stege, Anna Hansdatter, g. m. Rasmus  
 Hansen Smed, 50.  
 Stenhuset, V. Aaby S., 15.  
 Stolberg, Agnes, Grevinde, f. v. Witzleben.  
 75.  
 — Chr. Greve, 63.  
 — Fred. Leopold, 75.  
 Stuart, Oberst, 42.  
 Svends Kær 4.  
 Sølund 77.  
 Sølvbjerggaard, Brahe-Trolleborg S., 15.  
 Taarsø 43.  
 v. Thienen, Wulf Heinrich, 63.  
 Thomas, Abbed, 4.  
 Thorvaldsen, Bertel, 78.  
 Tinhuus. Anna, g. m. Frantz Brockenhuus, 19.  
 Torpe, V Aaby S., 15.  
 Trolle, Birgitte, g. m. Manderup Brahe,  
 46—49, 54.  
 — Børge, 54.  
 — Corfitz, 48 f., 54.  
 — Frederik, Baron, 49 f., 51.  
 — Herluf, 51.  
 — Niels, Baron, 46 f., 51, 53 f.  
 Tuve, Abbed, 5.  
 Ulfeld, Corfitz, 34.  
 — Jacob († 1625), 30.  
 — Knud, 33.  
 — Laurids († 1659), 30, se Lykke.  
 Ulfstand, Kirstine, g. m. Carl Bryske, 5.  
 Valborg, Fru, Otto Fogats Enke (1329), 4.  
 Valkendorff, Anna Catharine, g. m. Baron  
 Fred. Trolle, 50 f.  
 Wendt, Carl, Gehejmeraad, 65.  
 Vibe, Ditlev, Statholder, 54.  
 Wienberg, Chr. Peter, Arkitekt, 79.  
 Willemoes, Peder, 73  
 Vilhelmine Augusta, Prinsesse af Pløen,  
 g. m. Grev Conrad Ditlev Reventlow,  
 59.  
 v. der Wisch, Clemens, 14.  
 Æresæde, Hillerslev S., 53.  
 Ørssø (Øresø), Brahe-Trolleborg S., 43.  
 Oest, Joh. Fred., Seminarieforstander, 73.
-

## FORTEGNELSE OVER BILLEDERNE.

---

Titelbillede: Brahe-Trolleborg (Fot.)	
Grundplan af Brahe-Trolleborg. (Efter Tegning af J. B. Løffler, i Nationalmuseet).	Side 2
Hvælving i østre Fløj (Fot.)	— 9
Kirkevindue. (Efter Tegning af P. Holsøe)	— 11
Rids af Kirken før den sidste Ombygning. (Efter Tegning af N. Rasmussen- Søkilde, Nationalmuseet)	— 13
Henrik Rantzau. (Efter Maleri paa Brahe-Trolleborg)	— 20
Det vestre Hus, set fra Porten (Fot.)	— 25
Rantzausholm 1590. (Efter Hypotyposis arcium, 1592)	— 27
Grundrids af Rantzausholm c. 1660 (Nationalmuseet)	— 35
Grundrids af Rantzausholm c. 1660 (Det Kgl. Bibliothek)	— 38
Gammel Trappe i den østre Fløj (Fot.)	— 47
Dronning Anna Sophies Seng paa Brahe-Trolleborg (Fot.)	— 55
Brahe-Trolleborg Slot 1754. (Efter Frederik V.s Atlas)	— 64
Grevinde Sybilla Reventlow. (Efter Maleri af Jens Juel paa Brahe-Trolleborg)	— 66
Grev Johan Ludvig Reventlow. (Efter Maleri af A. Graff, paa Brahe-Trolleborg)	— 66
Møllehuset (Fot.)	— 67
Gaarden Venskabsminde (Fot.)	— 71
Smedjen paa Brahe-Trolleborg (Fot.)	— 72
Brahe-Trolleborg Slot c. 1860. (Efter Lithografi af E. Bærentzen)	— 76
Borggaarden (Fot.)	— 78
Lehnsgreve C. E. Reventlow (Fot.)	— 80
Den nye Ladegaard (Fot.)	— 81
Riddersalen (Fot.)	— 82
Dagligstue (Fot.)	— 83
Alleen med det gamle Thinghus (Fot.)	— 84

---